



MasterChef  
THE TV SERIES



# 4.5L AIR FRYER

## USER MANUAL

ITEM NO: 3219379

ENGLISH - GERMAN - BULGARIAN - CZECH - SPANISH - FRENCH - GREEK - CROATIAN -  
ITALIAN - DUTCH - POLISH - PORTUGUESE - ROMANIAN - SLOVENIAN - SLOVAK



## EN – AIR FRYER 4.5L

---

### IMPORTANT SAFETY CAUTIONS

Please read all instructions carefully before using the appliance and retain this manual for future reference. If the product is transferred or resold, this manual must accompany it, as it is considered an integral part of the product.

When using electrical appliances, basic safety precautions should always be followed. These include but are not limited to the following:

#### General Safety

- Read all instructions carefully. Failure to follow these precautions may result in injury or damage.
- Use this appliance only for its intended household purpose and in accordance with the instructions in this manual.
- This appliance is not intended for commercial use.
- Use the appliance on a stable, level, and heat-resistant surface. Do not operate near sinks, in damp areas, or outdoors.
- Do not place the appliance against a wall or other objects. Maintain a minimum clearance of 10 cm on all sides and top to allow proper airflow.
- Never place items on top of the appliance during operation, as this can block airflow and reduce performance.
- Electrical Safety
- Ensure that the voltage indicated on the rating label matches the local mains voltage before connecting the appliance.
- Connect the appliance only to a properly grounded socket.
- Do not use plug adaptors or extension cords.
- Always unplug the appliance when not in use, before cleaning, and before assembling or disassembling parts.
- Do not operate the appliance if the plug, power cord, or housing is damaged.
- Do not force, twist, or pull the power cord. Do not use the cord to lift or carry the appliance.
- The power cord should be kept away from hot surfaces and sharp edges and must not hang over the edge of a table or counter.
- If the power cord is damaged, it must be replaced by the manufacturer, an authorized service centre, or a similarly qualified person to avoid hazards.
- Do not immerse the appliance, plug, or power cord in water or any other liquid. Do not operate the appliance with wet hands.
- No liquid should be allowed to flow onto the plug or connection.

#### Usage Safety

- This appliance can be used by children aged 8 years and above and by persons with reduced physical, sensory, or mental capabilities or lack of experience and knowledge, provided they have been given supervision or instruction concerning safe use and understand the hazards involved.
- Children under the age of 8 should not be allowed near the appliance or its power cord. The appliance should not be used or cleaned by children unless supervised.
- Children must not play with the appliance. Keep it and its cord out of reach of children.
- Do not leave the appliance unattended while in operation. The appliance must be monitored at all times during use.
- During operation, high-temperature steam may be emitted from the air outlet. Keep hands and face away from the steam and outlet opening. Use caution when handling the appliance immediately after use.
- Do not cover the air inlet or outlet openings while the appliance is in use.
- Never pour oil or other flammable liquids into the fryer. Doing so may cause a fire hazard.
- Do not touch hot surfaces inside the appliance while it is operating or immediately after use. Use handles or knobs where applicable.
- If the appliance begins to emit smoke, unplug it immediately. Allow it to cool before handling or moving it.
- Do not operate the appliance with an external timer or remote-control system.

### Maintenance & Servicing

- There are no user-serviceable parts inside. Do not attempt to repair or modify the appliance yourself. This may void the warranty and pose a safety risk.
- Repairs must only be carried out by the manufacturer, an authorized service centre, or a similarly qualified technician.
- To clean, do not soak the appliance housing in water or place it under running water. Wipe with a moist cloth only. Avoid water entering the housing, which contains electrical and heating elements.











**Warning:** Please do not touch surface while in use. The temperature of accessible surface may be high when the appliance is operating.

### Caution

The appliance is intended for domestic and similar use. The product is not intended for commercial use.

### EXPLANATION OF SYMBOLS

 <p>Read the user manual.</p>	 <p>The packaging can be reused or recycled. Please dispose properly of any packaging material no longer required.</p>
 <p>The packaging can be reused or recycled. Please dispose properly of any packaging material no longer required.</p>	 <p>This product is safe to be used in contact with food.</p>
 <p>If you notice any transport damage when unpacking the product, please contact you dealer without delay.</p>	 <p>The packaging can be reused or recycled. Please dispose properly of any packaging material no longer required.</p>
 <p>This appliance is fitted with a CEE 7/7 plug (Type F) and is suitable for use with the following sockets: CEE 7/3 and CEE 7/5.</p>	 <p>Declaration of Conformity. Products marked with this symbol comply within the European Economic Area (EEA). The EU Declaration of Conformity can be requested from the manufacturer.</p>

## GENERAL FEATURES

1. Air Inlet
2. Display
  - A. Preset Indicators
  - B. Screen
  - C. Temperature Up Button
  - D. Temperature Down Button
  - E. Menu Button
  - F. On/Off Button
  - G. Time Down Button
  - H. Time Up Button
  - I. Fan Indicator
3. Handle
4. Frying Pan - 4,5 L
5. Housing
6. Air Outlet
7. Support Plate

### Included in the box:

- 1 x Housing
- 1 x Frying Pan - 4,5L
- 1 x Support Plate
- 1 x User Manual

## TECHNICAL DATA

- Power Supply: 220-240V – 50/60Hz
- Input Power: 1400W
- Product Dimensions: 36,7 x 27,4 x 31,3 cm
- Product Weight: 5Kg
- Capacity: 4,5L

## BEFORE FIRST USE

- Make sure that all the product's packaging has been removed. Remove the glue and labels on the product.
- Before using the product for the first time, clean the frying-pan thoroughly with hot water, detergent, and non-abrasive sponge. Notice: dishwasher machine can be used to wash these components.
- Clean the inside and outside of the product with wet cloth.

## PREPARING FOR USE

- Put the product on a surface that is levelled, even, and stable, do not put the product on surface that is not heat-resistant.
- Put the frying-pan into the fryer correctly.
- Pull the wire out of the wire capsule at the bottom of the product. Unroll the cable completely before plugging it in.
- Caution:
  - Never pour oil or other liquid into the fryer.
  - Never put things on top of the product, for this will prevent the air flow and reduce the effect of hot air heating.

## USING THE APPLIANCE

1. Insert the plug into the wall outlet.
2. Remove the frying-pan carefully from the fryer by pulling the handle.
3. Put the food ingredients into the frying-pan.
4. Put the frying-pan back into the fryer.

### Caution:

- Never use the fryer without the frying-pan in it.

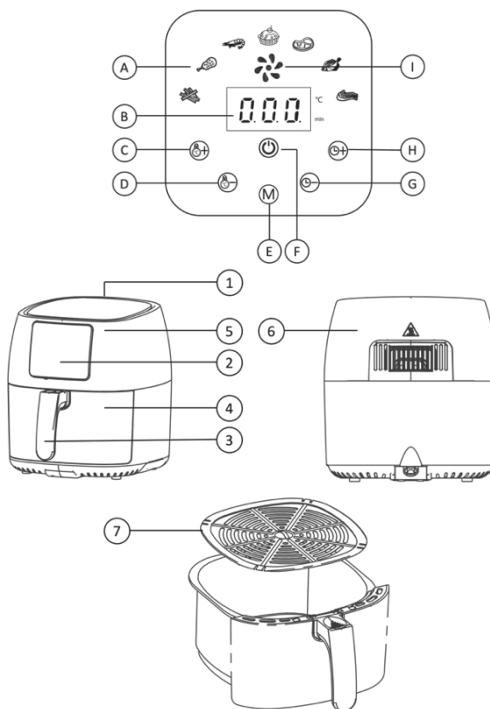



- Do not touch the frying-pan during, and for some time after use, as it gets very hot.
  - Only hold the frying-pan by the handle.
5. To turn on the fryer, press the power On/Off button.
  6. Press the temperature up or down button to choose the needed temperature.
  7. Press the time up or down button to choose the needed time.
  8. Press the power On/Off button to start the cooking process.
- Note:
- During cooking the temperature and time are shown alternatively.
  - During cooking, if you want to change the cooking time or temperature, press the corresponding up or down button at any time to do so.
  - Refer to the 'Food Preparation Table' with basic cooking settings for different types of food.
  - Some ingredients require shaking or turning through the cooking time (refer to the 'Food Preparation Table'). To shake the ingredients, hold the handle and pull out the frying-pan, and then shake over the sink. Then slide the frying-pan back into the fryer.
9. When you hear the timer bell, the cooking time has elapsed.
  10. Pull out the frying-pan and check if the ingredients are ready.
- Caution:
- After cooking with the fryer, there might be steam jetting out from the fryer.
  - The frying-pan is hot after the cooking process. Always place it on a heat resistant surface.
11. Empty the frying-pan contents into a bowl or onto a plate.
- Note:
- Do not overturn the frying-pan, for this will cause the redundant oil collected at the bottom of the frying-pan to leak onto the food ingredients.
  - To fetch the big size or fragile food ingredients, you can use clamps to take them out from the frying-pan.
12. After completing the cooking of one batch of food ingredients, the fryer can be used to cook another batch of food ingredients at any time.





## COOKING WITH PRESETS

1. Press the power On/Off button to switch on the appliance.
  2. Press the Menu button to select the preferred cooking preset. The cooking preset icon will blink when selected.
  3. Press the power On/Off button to start the preferred cooking preset.
- Note:
- Smaller amounts of food will require less cooking time.
  - When preparing larger amounts of food (e.g. fries, prawns, drumsticks etc.) shake, turn or stir the ingredients in the frying-pan 2 to 3 times in order to achieve a consistent result.

## PRESET COOKING TABLE

In the following table you can find more information about the cooking presets.

	Cooking Preset Type	Min-Max Amount of Ingredients	Time (Min)	Temperature	Overturn	Additional Information
	Fresh Fries	500 g / 18 oz	20	200°C / 400°F	Yes	<ul style="list-style-type: none"> <li>• Use mealy potatoes.</li> <li>• Soak 30 minutes in water, dry then add ¼ to 1 tbsp of oil.</li> <li>• Shake, turn or stir 4 times in between.</li> </ul>
	Chicken Drumsticks	800 g / 28 oz	25	180°C / 360°F	Yes	<ul style="list-style-type: none"> <li>• Add ½ tbsp of oil.</li> <li>• Shake, turn or stir in between.</li> </ul>

	Shrimp	200 g / 7 oz	20	160°C / 320°F	Yes	
	Cake	600 g / 21 oz	25	160°C / 320°F	Yes	
	Beef Steak / Chops	450 g / 16 oz	20	160°C / 320°F	Yes	<ul style="list-style-type: none"> <li>• Add ½ tbsp of oil.</li> </ul>
	Fish	250 g / 9 oz	20	180°C / 360°F	Yes	<ul style="list-style-type: none"> <li>• Whole fish around 200 – 300 g / 7 – 11 oz</li> </ul>
	Ribs	400 g / 14 oz	15	180°C / 360°F	Yes	

## CLEANING

Clean the product after every use. Remove oil and fat from the bottom of the pan after every use.

Warning:

- Let the frying-pan and the inside of the appliance cool down completely before you start cleaning.
  - Never submerge the fryer housing in water or any other liquid or place it under running water.
  - The inside of the frying-pan is all covered with non-sticking painted coat. Do not use metal kitchen wares or abrasive cleaning material to do the cleaning, for this will damage the non-sticking painted coat.
1. Press the power On/Off button to switch off the appliance, remove the plug from the wall outlet and let the appliance cool down for 30min before you start cleaning.
  2. Remove oil and fat from the bottom of the frying-pan.
  3. Clean the frying-pan or the bottom of the frying-pan with hot water, detergent, and non-abrasive sponge. Add hot water into the frying-pan together with some detergent and let it soak for 10 minutes.
  4. Clean the fryer housing with a damp cloth with a few drops of detergent and then dry. Do not use solvents, or products with an acid or base pH such as bleach, or abrasive products, for cleaning the appliance.
  5. Clean the inside of the product with hot water and non-abrasive sponge. Use cleaning brush to clean the heating components, swept away any remaining food residual.
  6. Dry all parts before its assembly and storage.

## STORAGE

1. Unplug the appliance and let it cool down.
2. Make sure all parts are clean and dry before storing.

## ENVIRONMENT FRIENDLY DISPOSAL



This symbol means that this product shall not be disposed of with normal household waste (2012/19/EU). Products marked with this symbol must be separately collected and recycled in designated collection points.

The presence of hazardous components in the equipment may potentially be harmful to the environment, e.g. cause contamination, and as a result pose a risk to human health.

Proper sorting of waste in households plays a major role in the recycling process of waste electronic equipment. Following the rules of separate collection ensures a sufficient level of human health and environmental protection.

## MALFUNCTION AND TREATING METHOD

Problem	Possible Cause	Solution
The fryer does not switch on.	The appliance is not plugged in.	Check if the plug is inserted in the wall outlet properly.
White smoke comes out of the appliance.	You are cooking ingredients with a high oil content.	Carefully pour off any excess oil or fat from the pan and then continue cooking.
	The frying-pan still contains greasy residue from previous use.	White smoke is caused by greasy residues heating up in the pan. Always clean the pan thoroughly after every use.
My fresh fries are not evenly fried.	You did not use the right potato type.	To get the best results, use fresh floury potatoes. Choose potatoes whose packaging states that they are suitable for frying.
	You did not soak the fresh fries properly before frying.	Soak the fresh fries in a bowl for 30 minutes (Min), then remove them and dry them on a kitchen paper.
	You have added too many ingredients into the frying-pan.	Follow the maximum amount of ingredients as outlined in the 'Preset Cooking Table'.
	Certain types of ingredients need to be shaken, turned, or stirred throughout the cooking time.	Shake, turn or stir ingredients a few times in between.
My fresh fries are not crunchy.	The crunchiness of the fries depends on the amount of oil and water in the fries.	Make sure the fries are drained in the correct way.
		Cut the fresh fries a little thinner to make them crunchier.
		Add a bit more oil to make them crunchier.
The frying-pan cannot be properly slid back into the appliance.	There are too many ingredients in the frying-pan.	Do not allow the amount of ingredients in the frying-pan to exceed the maximum indicator line.
	The support plate / grill is not properly placed in the frying pan.	Push the support plate / grill down into the frying-pan until you hear a click.

## WARRANTY

- The manufacturer provides warranty in accordance with the legislation of the customer's own country of residence, with a minimum of 1 year, starting from the date on which the appliance is sold to the end user.
- The warranty only covers defects in material or workmanship.
- When making a claim under the warranty, the original bill of purchase (with purchase date) must be submitted.
- The warranty will not apply in cases of:
  - Normal wear and tear.
  - Incorrect use, e.g. overloading of the appliance, use of non-approved accessories
  - Use of force, damage caused by external influences.
  - Damage caused by non-observance of the user manual or non-compliance with the installation instructions.
  - Partially or completely dismantled appliances.

## DECLARATION OF CONFORMITY



This appliance has been designed, constructed, and distributed in compliance with the safety requirements of EC Directives: RoHS 2 Directive 2011/65/EU, Ecodesign Energy-related Products (ERP) 2009/125/EC, Electromagnetic Compatibility (EMC) Directive 2014/30/EU, LVD Low Voltage Directive 2014/35/EU and following amendments. This appliance is in conformity with the relevant legal requirements of the European Union. The declaration of conformity of the product is available online at [www.arovo.com/manuals](http://www.arovo.com/manuals).

In accordance with our policy of continual product improvement, we reserve the right to make technical and optical changes without notice. The current version of this user manual can be found online at [www.arovo.com/manuals](http://www.arovo.com/manuals).



## DE – HEISSLUFTFRITTEUSE 4,5L

---

### WICHTIGE SICHERHEITSHINWEISE

Bitte lesen Sie alle Anweisungen sorgfältig durch, bevor Sie das Gerät verwenden, und bewahren Sie dieses Handbuch zum späteren Nachschlagen auf. Wenn das Produkt übertragen oder weiterverkauft wird, muss dieses Handbuch dem Produkt beigelegt werden, da es als integraler Bestandteil des Produkts gilt.

Bei der Verwendung von Elektrogeräten sollten immer grundlegende Sicherheitsvorkehrungen getroffen werden. Dazu gehören unter anderem die folgenden:

#### Allgemeine Sicherheit

- Lesen Sie alle Anweisungen sorgfältig durch. Die Nichtbeachtung dieser Vorsichtsmaßnahmen kann zu Verletzungen oder Schäden führen.
- Verwenden Sie dieses Gerät nur für den vorgesehenen Haushaltszweck und gemäß den Anweisungen in diesem Handbuch.
- Dieses Gerät ist nicht für den gewerblichen Gebrauch bestimmt.
- Verwenden Sie das Gerät auf einer stabilen, ebenen und hitzebeständigen Oberfläche. Nicht in der Nähe von Waschbecken, in Feuchträumen oder im Freien betreiben.
- Stellen Sie das Gerät nicht an eine Wand oder andere Gegenstände. Halten Sie an allen Seiten und oben einen Mindestabstand von 10 cm ein, um einen ordnungsgemäßen Luftstrom zu ermöglichen.
- Stellen Sie während des Betriebs niemals Gegenstände auf das Gerät, da dies den Luftstrom blockieren und die Leistung beeinträchtigen kann.
- Elektrische Sicherheit
- Stellen Sie sicher, dass die auf dem Typenschild angegebene Spannung mit der lokalen Netzspannung übereinstimmt, bevor Sie das Gerät anschließen.
- Schließen Sie das Gerät nur an eine ordnungsgemäß geerdete Steckdose an.
- Verwenden Sie keine Steckeradapter oder Verlängerungskabel.
- Ziehen Sie immer den Netzstecker, wenn das Gerät nicht verwendet wird, bevor Sie es reinigen und bevor Sie Teile montieren oder demontieren.
- Betreiben Sie das Gerät nicht, wenn der Stecker, das Netzkabel oder das Gehäuse beschädigt sind.
- Drücken, drehen oder ziehen Sie nicht am Netzkabel. Verwenden Sie das Kabel nicht zum Anheben oder Tragen des Geräts.
- Das Netzkabel sollte von heißen Oberflächen und scharfen Kanten ferngehalten werden und darf nicht über die Kante eines Tisches oder einer Theke hängen.
- Wenn das Netzkabel beschädigt ist, muss es vom Hersteller, einem autorisierten Servicecenter oder einer ähnlich qualifizierten Person ausgetauscht werden, um Gefahren zu vermeiden.
- Tauchen Sie das Gerät, den Stecker oder das Netzkabel nicht in Wasser oder andere Flüssigkeiten. Bedienen Sie das Gerät nicht mit nassen Händen.
- Es sollte keine Flüssigkeit auf den Stecker oder Anschluss gelangen.

#### Sicherheit bei der Verwendung

- Dieses Gerät kann von Kindern ab 8 Jahren und von Personen mit eingeschränkten körperlichen, sensorischen oder geistigen Fähigkeiten oder Mangel an Erfahrung und Wissen verwendet werden, sofern sie beaufsichtigt oder in die sichere Verwendung eingewiesen wurden und die damit verbundenen Gefahren verstehen.
- Kinder unter 8 Jahren sollten sich nicht in die Nähe des Geräts oder des Netzkabels begeben. Das Gerät darf nicht von Kindern benutzt oder gereinigt werden, es sei denn, es wird beaufsichtigt.
- Kinder dürfen nicht mit dem Gerät spielen. Bewahren Sie es und sein Kabel außerhalb der Reichweite von Kindern auf.
- Lassen Sie das Gerät während des Betriebs nicht unbeaufsichtigt. Das Gerät muss während des Gebrauchs jederzeit überwacht werden.
- Während des Betriebs kann Hochtemperaturdampf aus dem Luftauslass austreten. Halten Sie Hände und Gesicht von der Dampf- und Auslassöffnung fern. Seien Sie vorsichtig, wenn Sie das Gerät unmittelbar nach dem Gebrauch handhaben.
- Decken Sie die Lufteinlass- oder -auslassöffnungen nicht ab, während das Gerät in Betrieb ist.
- Gießen Sie niemals Öl oder andere brennbare Flüssigkeiten in die Fritteuse. Andernfalls kann es zu einer Brandgefahr kommen.

- Berühren Sie keine heißen Oberflächen im Inneren des Geräts während des Betriebs oder unmittelbar nach dem Gebrauch. Verwenden Sie gegebenenfalls Griffe oder Knöpfe.
- Wenn das Gerät anfängt, Rauch auszustoßen, ziehen Sie sofort den Netzstecker. Lassen Sie es abkühlen, bevor Sie es anfassen oder bewegen.
- Betreiben Sie das Gerät nicht mit einer externen Zeitschaltuhr oder Fernbedienung.

#### Wartung & Instandhaltung

- Im Inneren befinden sich keine vom Benutzer zu wartenden Teile. Versuchen Sie nicht, das Gerät selbst zu reparieren oder zu modifizieren. Dies kann zum Erlöschen der Garantie führen und ein Sicherheitsrisiko darstellen.
- Reparaturen dürfen nur vom Hersteller, einem autorisierten Servicecenter oder einem ähnlich qualifizierten Techniker durchgeführt werden.
- Weichen Sie das Gerätegehäuse zum Reinigen nicht in Wasser ein und legen Sie es nicht unter fließendes Wasser. Nur mit einem feuchten Tuch abwischen. Vermeiden Sie das Eindringen von Wasser in das Gehäuse, in dem sich Elektro- und Heizelemente befinden.





**Warnung:** Bitte berühren Sie während des Gebrauchs nicht die Oberfläche. Die Temperatur der zugänglichen Oberfläche kann während des Betriebs des Geräts hoch sein.

#### Vorsicht

Das Gerät ist für den häuslichen und ähnlichen Gebrauch bestimmt. Das Produkt ist nicht für den kommerziellen Gebrauch bestimmt.

#### ERKLÄRUNG DER SYMBOLE

 <p>Lesen Sie die Bedienungsanleitung.</p>	 <p>Die Verpackung kann wiederverwendet oder recycelt werden. Nicht mehr benötigtes Verpackungsmaterial entsorgen Sie bitte ordnungsgemäß.</p>
 <p>Die Verpackung kann wiederverwendet oder recycelt werden. Nicht mehr benötigtes Verpackungsmaterial entsorgen Sie bitte ordnungsgemäß.</p>	 <p>Dieses Produkt kann sicher im Kontakt mit Lebensmitteln verwendet werden.</p>
 <p>Sollten Sie beim Auspacken des Produktes Transportschäden feststellen, wenden Sie sich bitte unverzüglich an Ihren Händler.</p>	 <p>Die Verpackung kann wiederverwendet oder recycelt werden. Nicht mehr benötigtes Verpackungsmaterial entsorgen Sie bitte ordnungsgemäß.</p>
 <p>Dieses Gerät ist mit einem CEE 7/7-Stecker (Typ F) ausgestattet und eignet sich für die Verwendung mit den folgenden Steckdosen: CEE 7/3 und CEE 7/5.</p>	 <p>Konformitätserklärung. Produkte, die mit diesem Symbol gekennzeichnet sind, entsprechen dem Europäischen Wirtschaftsraum (EWR). Die EU-Konformitätserklärung kann beim Hersteller angefordert werden.</p>

## ALLGEMEINE MERKMALE

1. Luftansaugung
2. Zeigen
  - A. Voreingestellte Indikatoren
  - B. Bildschirm
  - C. Taste "Temperatur oben"
  - D. Temperatur-Abwärts-Taste
  - E. Menü-Schaltfläche
  - F. Ein-/Aus-Taste
  - G. Time-Down-Taste
  - H. Taste "Zeit abgelaufen"
  - I. Lüfter-Anzeige
3. Griff
4. Bratpfanne - 4,5 L
5. Gehäuse
6. Luftauslass
7. Stützplatte

Im Lieferumfang enthalten:

- 1 x Gehäuse
- 1 x Bratpfanne - 4,5L
- 1 x Stützplatte
- 1 x Benutzerhandbuch

## TECHNISCHE DATEN

- Stromversorgung: 220-240V – 50/60Hz
- Eingangsleistung: 1400W
- Produktmaße: 36,7 x 27,4 x 31,3 cm
- Produktgewicht: 5Kg
- Fassungsvermögen: 4,5L

## VOR DEM ERSTEN GEBRAUCH

- Stellen Sie sicher, dass alle Verpackungen des Produkts entfernt wurden. Entfernen Sie den Kleber und die Etiketten auf dem Produkt.
- Reinigen Sie die Bratpfanne vor der ersten Verwendung gründlich mit heißem Wasser, Spülmittel und einem nicht scheuernden Schwamm. Hinweis: Zum Waschen dieser Komponenten kann eine Spülmaschine verwendet werden.
- Reinigen Sie die Innen- und Außenseite des Produkts mit einem feuchten Tuch.

## VORBEREITUNG FÜR DEN GEBRAUCH

- Stellen Sie das Produkt auf eine ebene, ebene und stabile Oberfläche, stellen Sie das Produkt nicht auf eine Oberfläche, die nicht hitzebeständig ist.
- Schieben Sie die Pfanne richtig in die Fritteuse.
- Ziehen Sie den Draht aus der Drahtkapsel an der Unterseite des Produkts. Rollen Sie das Kabel vollständig ab, bevor Sie es einstecken.
- Vorsicht:
  - Gießen Sie niemals Öl oder andere Flüssigkeiten in die Fritteuse.
  - Stellen Sie niemals Gegenstände auf das Produkt, da dies den Luftstrom verhindert und die Wirkung der Erwärmung der heißen Luft verringert.

## VERWENDEN DES GERÄTS

1. Stecken Sie den Stecker in die Steckdose.
2. Nehmen Sie die Pfanne vorsichtig aus der Fritteuse, indem Sie am Griff ziehen.
3. Die Zutaten in die Pfanne geben.
4. Schieben Sie die Pfanne wieder in die Fritteuse.

Vorsicht:

- Verwenden Sie die Fritteuse niemals ohne die Bratpfanne.

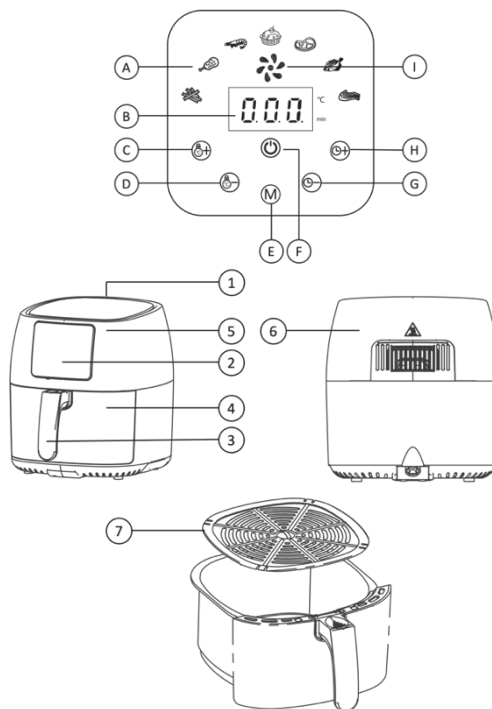







- Berühren Sie die Pfanne während und einige Zeit nach dem Gebrauch nicht, da sie sehr heiß wird.
  - Halten Sie die Pfanne nur am Griff.
5. Um die Fritteuse einzuschalten, drücken Sie die Ein-/Aus-Taste.
  6. Drücken Sie die Temperatur-Aufwärts- oder -Ab-Taste, um die gewünschte Temperatur auszuwählen.
  7. Drücken Sie die Zeit-Aufwärts- oder Ab-Taste, um die gewünschte Zeit auszuwählen.
  8. Drücken Sie die Ein-/Aus-Taste, um den Garvorgang zu starten.  
Anmerkung:
    - Während des Garvorgangs werden abwechselnd die Temperatur und die Uhrzeit angezeigt.
    - Wenn Sie während des Garvorgangs die Garzeit oder die Temperatur ändern möchten, drücken Sie dazu jederzeit die entsprechende Auf- oder Ab-Taste.
    - Beziehen Sie sich auf die "Tabelle für die Zubereitung von Speisen" mit den grundlegenden Gareinstellungen für verschiedene Arten von Lebensmitteln.
    - Einige Zutaten müssen während der Garzeit geschüttelt oder gewendet werden (siehe "Tabelle für die Zubereitung von Speisen"). Um die Zutaten zu schütteln, halten Sie den Griff fest, ziehen Sie die Pfanne heraus und schütteln Sie sie dann über dem Spülbecken. Schieben Sie dann die Pfanne zurück in die Fritteuse.
  9. Wenn Sie die Timer-Glocke hören, ist die Garzeit abgelaufen.
  10. Ziehen Sie die Pfanne heraus und prüfen Sie, ob die Zutaten fertig sind.  
Vorsicht:
    - Nach dem Garen mit der Fritteuse kann es sein, dass Dampf aus der Fritteuse austritt.
    - Die Pfanne ist nach dem Garvorgang heiß. Stellen Sie es immer auf eine hitzebeständige Oberfläche.
  11. Leeren Sie den Inhalt der Pfanne in eine Schüssel oder auf einen Teller.  
Anmerkung:
    - Drehen Sie die Pfanne nicht um, da sonst das am Boden der Pfanne gesammelte überflüssige Öl auf die Lebensmittelzutaten ausläuft.
    - Um die großen oder zerbrechlichen Lebensmittelzutaten zu holen, können Sie sie mit Klammern aus der Pfanne nehmen.
  12. Nach Abschluss des Garvorgangs einer Charge von Lebensmittelzutaten kann die Fritteuse jederzeit zum Garen einer weiteren Charge von Lebensmittelzutaten verwendet werden.

## KOCHEN MIT VOREINSTELLUNGEN

1. Drücken Sie die Ein-/Aus-Taste, um das Gerät einzuschalten.
2. Drücken Sie die Menü-Taste, um die bevorzugte Garvoreinstellung auszuwählen. Das Symbol für die Kochvoreinstellung blinkt, wenn es ausgewählt ist.
3. Drücken Sie die Ein-/Aus-Taste, um die bevorzugte Garvoreinstellung zu starten.  
Anmerkung:
  - Kleinere Mengen an Lebensmitteln benötigen weniger Garzeit.
  - Bei der Zubereitung größerer Mengen von Speisen (z.B. Pommes, Garnelen, Keulen etc.) die Zutaten in der Pfanne 2 bis 3 Mal schütteln, wenden oder umrühren, um ein gleichbleibendes Ergebnis zu erzielen.

## VORINGESTELLTER KOCHTISCH

In der folgenden Tabelle finden Sie weitere Informationen zu den Kochvoreinstellungen.

	Art der Kochvoreinstellung	Min-Max Menge an Inhaltsstoffen	Zeit (min)	Temperatur	Umstürzen	Zusatzinformation
	Frische Pommes frites	500 g / 18 oz	20	200 °C / 400 °F	Ja	<ul style="list-style-type: none"> <li>• Verwende mehligere Kartoffeln.</li> <li>• 30 Minuten in Wasser einweichen, trocknen und dann 1/4 bis 1 EL Öl hinzufügen.</li> <li>• Zwischendurch 4 Mal schütteln, wenden oder umrühren.</li> </ul>
	Hähnchencken	800 g / 28 oz	25	180 °C / 360 °F	Ja	<ul style="list-style-type: none"> <li>• 1/2 EL Öl hinzufügen.</li> <li>• Zwischendurch schütteln, wenden oder umrühren.</li> </ul>
	Garnele	200 g / 7 oz	20	160 °C / 320 °F	Ja	
	Kuchen	600 g / 21 oz	25	160 °C / 320 °F	Ja	
	Rindersteak / Koteletts	450 g / 16 oz	20	160 °C / 320 °F	Ja	<ul style="list-style-type: none"> <li>• 1/2 EL Öl hinzufügen.</li> </ul>
	Fisch	250 g / 9 oz	20	180 °C / 360 °F	Ja	<ul style="list-style-type: none"> <li>• Ganze Fische ca. 200 – 300 g / 7 – 11 oz</li> </ul>
	Rippen	400 g / 14 oz	15	180 °C / 360 °F	Ja	

## REINIGUNG

Reinigen Sie das Produkt nach jedem Gebrauch. Entfernen Sie nach jedem Gebrauch Öl und Fett vom Boden der Pfanne.

Warnung:

- Lassen Sie die Bratpfanne und das Innere des Gerätes vollständig abkühlen, bevor Sie mit der Reinigung beginnen.
  - Tauchen Sie das Fritteusengehäuse niemals in Wasser oder andere Flüssigkeiten und stellen Sie es nicht unter fließendes Wasser.
  - Das Innere der Pfanne ist ganz mit einer antihaftigen, bemalten Schicht überzogen. Verwenden Sie für die Reinigung kein Küchengeschirr aus Metall oder scheuerndes Reinigungsmittel, da dies die nicht haftende lackierte Schicht beschädigt.
1. Drücken Sie die Ein-/Aus-Taste, um das Gerät auszuschalten, ziehen Sie den Netzstecker aus der Steckdose und lassen Sie das Gerät 30 Minuten lang abkühlen, bevor Sie mit der Reinigung beginnen.
  2. Entfernen Sie Öl und Fett vom Boden der Bratpfanne.
  3. Reinigen Sie die Pfanne oder den Boden der Pfanne mit heißem Wasser, Spülmittel und einem nicht scheuernden Schwamm. Heißes Wasser zusammen mit etwas Spülmittel in die Pfanne geben und 10 Minuten ziehen lassen.

4. Reinigen Sie das Fritteusengehäuse mit einem feuchten Tuch mit ein paar Tropfen Spülmittel und trocknen Sie es dann ab. Verwenden Sie zur Reinigung des Geräts keine Lösungsmittel oder Produkte mit einem sauren oder basischen pH-Wert wie Bleichmittel oder Scheuermittel.
5. Reinigen Sie das Innere des Produkts mit heißem Wasser und einem nicht scheuernden Schwamm. Reinigen Sie die Heizkomponenten mit einer Reinigungsbürste und wischen Sie alle Essensreste weg.
6. Trocknen Sie alle Teile vor der Montage und Lagerung.

## LAGERUNG

3. Ziehen Sie den Netzstecker aus der Steckdose und lassen Sie es abkühlen.
4. Stellen Sie sicher, dass alle Teile sauber und trocken sind, bevor Sie sie lagern.

## UMWELTFREUNDLICHE ENTSORGUNG

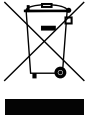
	<p>Dieses Symbol bedeutet, dass dieses Produkt nicht mit dem normalen Hausmüll entsorgt werden darf (2012/19/EU). Produkte, die mit diesem Symbol gekennzeichnet sind, müssen in den dafür vorgesehenen Sammelstellen getrennt gesammelt und recycelt werden. Das Vorhandensein gefährlicher Bestandteile in den Geräten kann potenziell schädlich für die Umwelt sein, z. B. eine Kontamination verursachen, und somit ein Risiko für die menschliche Gesundheit darstellen.</p> <p>Die richtige Mülltrennung in Haushalten spielt eine wichtige Rolle beim Recycling von Elektroaltgeräten. Die Einhaltung der Regeln der getrennten Sammlung gewährleistet ein ausreichendes Schutzniveau für die menschliche Gesundheit und die Umwelt.</p>
---	---

## STÖRUNG UND BEHANDLUNGSMETHODE

Problem	Mögliche Ursache	Lösung
Die Fritteuse lässt sich nicht einschalten.	Das Gerät ist nicht angeschlossen.	Prüfen Sie, ob der Stecker richtig in die Steckdose eingesteckt ist.
Weißer Rauch tritt aus dem Gerät aus.	Sie kochen Zutaten mit einem hohen Ölgehalt.	Überschüssiges Öl oder Fett vorsichtig aus der Pfanne gießen und dann weitergaren.
	In der Pfanne befinden sich noch fettige Rückstände von früherem Gebrauch.	Weißer Rauch entsteht durch fettige Rückstände, die sich in der Pfanne erhitzen. Reinigen Sie die Pfanne nach jedem Gebrauch immer gründlich.
Meine frischen Pommes frites werden nicht gleichmäßig gebraten.	Sie haben nicht die richtige Kartoffelsorte verwendet.	Um die besten Ergebnisse zu erzielen, verwenden Sie frische mehlig-kartoffelige Kartoffeln. Wählen Sie Kartoffeln, auf deren Verpackung steht, dass sie zum Braten geeignet sind.
	Sie haben die frischen Pommes vor dem Braten nicht richtig eingeweicht.	Die frischen Pommes in einer Schüssel 30 Minuten (Min.) einweichen, dann herausnehmen und auf einem Küchenpapier trocknen.
	Sie haben zu viele Zutaten in die Pfanne gegeben.	Halten Sie sich an die maximale Menge an Zutaten, wie in der "Voreingestellten Kochtabelle" angegeben.
	Bestimmte Arten von Zutaten müssen während der Garzeit geschüttelt, gewendet oder gerührt werden.	Schütteln, wenden oder rühren Sie die Zutaten zwischendurch einige Male um.

Meine frischen Pommes sind nicht knusprig.	Die Knusprigkeit der Pommes hängt von der Menge an Öl und Wasser in den Pommes ab.	Achten Sie darauf, dass die Pommes richtig abgetropft sind.
		Schneide die frischen Pommes etwas dünner, damit sie knuspriger werden.
		Füge etwas mehr Öl hinzu, um sie knuspriger zu machen.
Die Bratpfanne lässt sich nicht richtig in das Gerät zurückschieben.	Es sind zu viele Zutaten in der Pfanne.	Lassen Sie nicht zu, dass die Menge der Zutaten in der Pfanne den Höchstwert überschreitet.
	Die Stützplatte / der Grill ist nicht richtig in der Pfanne platziert.	Schieben Sie die Stützplatte / den Grill nach unten in die Pfanne, bis Sie ein Klicken hören.

## GARANTIE

- Der Hersteller gewährt eine Garantie gemäß der Gesetzgebung des eigenen Wohnsitzlandes des Kunden mit mindestens 1 Jahr, beginnend mit dem Datum, an dem das Gerät an den Endverbraucher verkauft wird.
- Die Garantie erstreckt sich nur auf Material- oder Verarbeitungsfehler.
- Bei der Geltendmachung eines Garantieanspruchs muss der Originalkaufbeleg (mit Kaufdatum) vorgelegt werden.
- Die Garantie gilt nicht in folgenden Fällen:
  - Normaler Verschleiß.
  - Unsachgemäße Verwendung, z.B. Überlastung des Gerätes, Verwendung von nicht zugelassenem Zubehör
  - Gewaltanwendung, Beschädigung durch äußere Einwirkungen.
  - Schäden, die durch Nichtbeachtung der Bedienungsanleitung oder Nichtbeachtung der Installationsanleitung verursacht wurden.
  - Teilweise oder vollständig demontierte Geräte.

## KONFORMITÄTSERKLÄRUNG



Dieses Gerät wurde in Übereinstimmung mit den Sicherheitsanforderungen der EG-Richtlinien entwickelt, gebaut und vertrieben: RoHS 2-Richtlinie 2011/65/EU, Ökodesign-Energieprodukte (ERP) 2009/125/EG, Richtlinie über elektromagnetische Verträglichkeit (EMV) 2014/30/EU, LVD-Niederspannungsrichtlinie 2014/35/EU und nachfolgende Änderungen. Dieses Gerät entspricht den einschlägigen gesetzlichen Anforderungen der Europäischen Union. Die Konformitätserklärung des Produkts ist online unter [www.arovo.com/manuals](http://www.arovo.com/manuals) verfügbar.

In Übereinstimmung mit unserer Politik der kontinuierlichen Produktverbesserung behalten wir uns das Recht vor, technische und optische Änderungen ohne vorherige Ankündigung vorzunehmen. Die aktuelle Version dieses Benutzerhandbuchs finden Sie online unter [www.arovo.com/manuals](http://www.arovo.com/manuals).



## BG – ВЪЗДУШЕН ФРИТЮРНИК 4.5Л

### ВАЖНИ ПРЕДПАЗНИ МЕРКИ ЗА БЕЗОПАСНОСТ

Моля, прочетете внимателно всички инструкции, преди да използвате уреда, и запазете това ръководство за бъдещи справки. Ако продуктът се прехвърля или препродава, това ръководство трябва да го придружава, тъй като се счита за неразделна част от продукта.

Когато използвате електрически уреди, винаги трябва да се спазват основните предпазни мерки. Те включват, но не се ограничават до следното:

#### Обща безопасност

- Прочетете внимателно всички инструкции. Неспазването на тези предпазни мерки може да доведе до нараняване или повреда.
- Използвайте този уред само по предназначение и в съответствие с инструкциите в това ръководство.
- Този уред не е предназначен за търговска употреба.
- Използвайте уреда върху стабилна, равна и топлоустойчива повърхност. Не работете в близост до мивки, в рекламаатр зони или на открито.
- Не поставяйте уреда до стена или други предмети. Поддържайте минимално разстояние от 10 см от всички страни и отгоре, за да осигурите правилен въздушен поток.
- Никога не поставяйте предмети върху уреда по време на работа, тъй като това може да блокира въздушния поток и да намали производителността.
- Електрическа безопасност
- Уверете се, че обтаге, посочено на етикета с данни, съпада с местната електрическа мрежата преди да свържете уреда.
- Свързвайте уреда само към правилно заземен контакт.
- Не използвайте щепселни адаптери или удължителни кабели.
- Винаги изключвайте уреда от контакта, когато не се използва, преди почистване и преди сглобяване или разглобяване на части.
- Не работете с уреда, ако щепселът, захранващият кабел или корпусът са повредени.
- Не насиливайте, усуквайте и не дърпайте захранващия кабел. Не използвайте кабела за повдигане или носене на уреда.
- Захранващият кабел трябва да се държи далеч от горещи повърхности и остри ръбове и не трябва да виси над ръба на маса или плот.
- Ако захранващият кабел е повреден, той трябва да бъде заменен от производителя, оторизиран сервизен център или лице с подобна квалификация, за да се избегнат опасности.
- Не потапяйте уреда, щепсела или захранващия кабел във вода или друга течност. Не работете с уреда с мокри ръце.
- Не трябва да се оставя течност да тече върху щепсела или връзката.

#### Безопасност при употреба

- Този уред може да се използва от деца на възраст над 8 години и от лица с намалени физически, сетивни или умствени способности или липса на опит и знания, при условие че са под наблюдение или са инструктирани относно безопасната употреба и разбират свързаните с това опасности.
- Деца под 8-годишна възраст не трябва да се допускат близо до уреда или неговия захранващ кабел. Уредът не трябва да се използва или почиства от деца, освен ако не е под наблюдение.
- Децата не трябва да си играят с уреда. Съхранявайте го и кабела му на място, недостъпно за деца.
- Не оставяйте уреда без надзор, докато работи. Уредът трябва да се наблюдава през цялото време по време на употреба.
- По време на работа от изхода за въздух може да се отделя високотемпературна пара. Дръжте ръцете и лицето далеч от отвора за пара и изхода. Бъдете внимателни, когато боравите с уреда веднага след употреба.
- Не покривайте отворите за вход или изход на въздух, докато уредът се използва.
- Никога не наливайте масло или други запалими течности във фритюрника. Това може да причини опасност от пожар.
- Не докосвайте горещи повърхности вътре в уреда, докато работи или веднага след употреба. Използвайте дръжки или копчета, където е приложимо.
- Ако уредът започне да отделя дим, незабавно го изключете от контакта. Оставете го да изстине, преди да го боравите или преместите.
- Не работете с уреда с външен таймер или система за дистанционно управление.

#### Поддръжка и сервиз

- Вътре няма части, които могат да се обслужват от потребителя. Не се опитвайте сами да ремонтирате или модифицирате уреда. Това може да анулира гаранцията и да представлява риск за безопасността.
- Ремонтите трябва да се извършват само от производителя, оторизиран сервизен център или техник с подобна квалификация.
- За да почистите, не нахисвайте корпуса на уреда във вода и не го поставяйте под течаща вода. Избягвайте навлизането на вода в корпуса, който съдържа електрически и нагревателни елементи.





**Внимание:** Моля, не докосвайте повърхността, докато я използвате. Температурата на достъпната повърхност може да е висока, когато уредът работи.

## Предпазливост

Уредът е предназначен за домашна и подобна употреба. Продуктът не е предназначен за търговска употреба.

## ОБЯСНЕНИЕ НА СИМВОЛИТЕ

 <p>Прочетете ръководството за потребителя.</p>	 <p>Опаковката може да се използва повторно или рециклирана. Моля, изхвърлете правилно всички опаковъчни материали, които вече не са необходими.</p>
 <p>Опаковката може да се използва повторно или рециклирана. Моля, изхвърлете правилно всички опаковъчни материали, които вече не са необходими.</p>	 <p>Този продукт е безопасен за използване при контакт с храна.</p>
 <p>Ако забележите някакви транспортни повреди при разпаковане на продукта, моля, свържете се с вашия дилър незабавно.</p>	 <p>Опаковката може да се използва повторно или рециклирана. Моля, изхвърлете правилно всички опаковъчни материали, които вече не са необходими.</p>
 <p>Този уред е снабден с щепсел CEE 7/7 (тип F) и е подходящ за използване със следните контакти: CEE 7/3 и CEE 7/5.</p>	 <p>Декларация за съответствие. Продуктите, маркирани с този символ, отговарят на изискванията на Европейското икономическо пространство (ЕИП). Декларацията за съответствие на ЕС може да бъде поискана от производителя.</p>

## ОБЩИ ХАРАКТЕРИСТИКИ

1. Вход за въздух
2. Дисплей
  - A. Предварително зададени индикатори
  - B. Екран
  - C. Бутон за повишаване на температурата
  - D. Бутон за намаляване на температурата
  - E. Бутон за меню
  - F. Бутон за включване/изключване
  - G. Бутон за изчакване
  - H. Бутон за изтичане на времето
  - I. Индикатор за вентилатор
3. Дръжка
4. Тиган - 4,5 л
5. Жилище
6. Изход за въздух
7. Опорна плоча

Включени в кутията:

- 1 x Корпус
- 1 x Тиган - 4,5Л
- 1 x Опорна плоча
- 1 x Ръководство за потребителя

## ТЕХНИЧЕСКИ ДАННИ

- Захранване: 220-240V – 50/60Hz
- Входна мощност: 1400W
- Размери на продукта: 36,7 x 27,4 x 31,3 см
- Тегло на продукта: 5 кг
- Капацитет: 4,5л

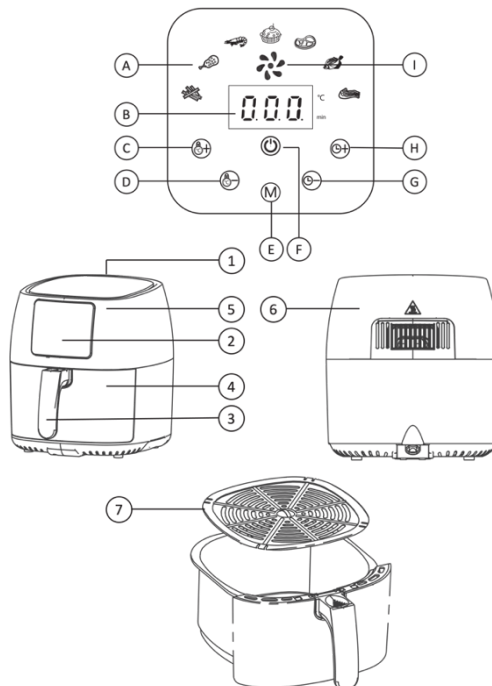

## ПРЕДИ ПЪРВА УПОТРЕБА

- Уверете се, че цялата опаковка на продукта е премахната. Отстранете лепилото и етикетите върху продукта.
- Преди да използвате продукта за първи път, почистете добре тигана с гореща вода, препарат и неабразивна гъба. Забележка: съдомиялна машина може да се използва за измиване на тези компоненти.
- Почистете вътрешността и външната страна на продукта с мокра кърпа.

## ПОДГОТОВКА ЗА УПОТРЕБА

- Поставете продукта върху повърхност, която е изравнена, равна и стабилна, не поставяйте продукта върху повърхност, която не е топлоустойчива.
- Поставете тигана във фритюрника правилно.
- Издърпайте жицата от телената капсула в долната част на продукта. Развийте кабела напълно, преди да го включите.
- Предпазливост:
  - Никога не наливайте масло или друга течност във фритюрника.
  - Никога не поставяйте нещата върху продукта, тъй като това ще предотврати въздушния поток и ще намали ефекта от нагряването с горещ въздух.

## ИЗПОЛЗВАНЕ НА УРЕДА







1. Поставете щепсела в контакта.
2. Извадете внимателно тигана от фритюрника, като издърпате дръжката.
3. Сложете хранителните съставки в тигана.
4. Поставете тигана обратно във фритюрника.  
Предпазливост:
  - Никога не използвайте фритюрника без тигана в него.
  - Не докосвайте тигана по време и известно време след употреба, тъй като става много гореща.
  - Дръжте тигана само за дръжката.
5. За да включите фритюрника, натиснете бутона за включване/изключване на захранването.
6. Натиснете бутона за повишаване или намаляване на температурата, за да изберете необходимата температура.
7. Натиснете бутона за нагоре или надолу за да изберете необходимото време.
8. Натиснете бутона за включване/изключване, за да започнете процеса на готвене.  
Бележка:
  - По време на готвене температурата и времето се показват алтернативно.
  - По време на готвене, ако искате да промените времето или температурата на готвене, натиснете съответния бутон нагоре или надолу по всяко време, за да го направите.
  - Вижте "Таблица за приготвяне на храна" с основните настройки за готвене за различни видове храни.
  - Някои съставки изискват разклащане или обръщане на времето за готвене (вижте "Таблица за приготвяне на храна"). За да разклатите съставките, хванете дръжката и издърпайте тигана за пържене, след което разклатете над мивката. След това плъзнете тигана обратно във фритюрника.
9. Когато чуете звънеца на таймера, времето за готвене е изтекло.
10. Извадете тигана и проверете дали съставките са готови.  
Предпазливост:
  - След готвене с фритюрника може да има струя пара от фритюрника.
  - Тиганът е горещ след процеса на готвене. Винаги го поставяйте върху топлоустойчива повърхност.
11. Изпразнете съдържанието на тигана в купа или в чиния.  
Бележка:
  - Не преобръщайте тигана, тъй като това ще доведе до изтичане на излишното масло, събрано на дъното на тигана, върху хранителните съставки.
  - За да вземете големи или креки хранителни съставки, можете да използвате скоби, за да ги извадите от тигана.
12. След приключване на готвенето на една партида хранителни съставки, фритюрникът може да се използва за приготвяне на друга партида хранителни съставки по всяко време.

## ГОТВЕНЕ С ПРЕДВАРИТЕЛНО ЗАДАДЕНИ НАСТРОЙКИ

1. Натиснете бутона за включване/изключване на захранването, за да включите уреда.
2. Натиснете бутона Меню, за да изберете предпочитаната предварителна настройка за готвене. Иконата за предварително зададена настройка за готвене ще мига, когато бъде избрана.
3. Натиснете бутона за включване/изключване, за да стартирате предпочитаната предварителна настройка за готвене.  
Бележка:
  - По-малките количества храна ще изискват по-малко време за готвене.
  - Когато приготвяте по-големи количества храна (напр. пържени картофи, скариди, бутчета и т.н.), разклатете, обърнете или разбъркайте съставките в тигана 2 до 3 пъти, за да постигнете постоянен резултат.

## ПРЕДВАРИТЕЛНО ЗАДАДЕНА МАСА ЗА ГОТВЕНЕ

В следващата таблица можете да намерите повече информация за предварително зададените настройки за готвене.

	Тип предварително зададена настройка за готвене	Min-Max количество съставки	Време (мин)	Температура	Опровергае	Допълнителна информация
	Пресни пържени картофи	500 г / 18 унци	20	200 °C / 400 °F	Да	<ul style="list-style-type: none"> <li>Използвайте брашнест картофи.</li> <li>Накиснете 30 минути във вода, подсушете и добавете 1/4 до 1 супена лъжица олио.</li> <li>Разклатете, обърнете или разбъркайте 4 пъти между тях.</li> </ul>
	Пилешки бутчета	800 г / 28 унци	25	180 °C / 360 °F	Да	<ul style="list-style-type: none"> <li>Добавете 1/2 супена лъжица олио.</li> <li>Разклатете, обърнете или разбъркайте между тях.</li> </ul>
	Скариди	200 г / 7 унци	20	160 °C / 320 °F	Да	
	Торта	600 г / 21 унци	25	160 °C / 320 °F	Да	
	Телешка пържола / котлети	450 г / 16 унци	20	160 °C / 320 °F	Да	<ul style="list-style-type: none"> <li>Добавете 1/2 супена лъжица олио.</li> </ul>
	Риба	250 г / 9 унци	20	180 °C / 360 °F	Да	<ul style="list-style-type: none"> <li>Цяла риба около 200 – 300 г / 7 – 11 унци</li> </ul>
	Ребра	400 г / 14 унци	15	180 °C / 360 °F	Да	

## ЧИСТЕНЕ

Почиствайте продукта след всяка употреба. Отстранявайте маслото и мазнината от дъното на тигана след всяка употреба.

Предупреждение:

- Оставете тигана и вътрешността на уреда да се охладят напълно, преди да започнете да почиствате.
- Никога не потапяйте корпуса на фритюрника във вода или друга течност и не го поставяйте под течаща вода.
- Вътрешността на тигана е покрита с незалепащо боядисано покритие. Не използвайте метални кухненски съдове или абразивни почистващи материали за почистване, тъй като това ще повреди незалепащото боядисано слои.

- Натиснете бутон за включване/изключване, за да изключите уреда, извадете щепсела от контакта и оставете уреда да се охлади за 30 минути, преди да започнете почистването.
- Отстранете олиото и мазнината от дъното на тигана.
- Почистете тигана или дъното на тигана с гореща вода, препарат и неабразивна гъба. Добавете гореща вода в тигана заедно с малко препарат и оставете да кисне 10 минути.
- Почистете корпуса на фритюрника с рекламаатр кърпа с няколко капки препарат и след това подсушете. Не използвайте разтворители или продукти с киселинно или алкално рН като белина или абразивни продукти за почистване на уреда.
- Почистете вътрешността на продукта с гореща вода и неабразивна гъба. Използвайте четка за почистване, за да почистите нагревателните компоненти, пометете остатъците от храна.
- Изсушете всички части преди събирането и съхранението му.

## СЪХРАНЕНИЕ

1. Изключете уреда от контакта и го оставете да изстине.
2. Уверете се, че всички части са чисти и сухи, преди да ги приберете.

## ЕКОЛОГИЧНО ИЗХВЪРЛЯНЕ



Този символ означава, че този продукт не трябва да се изхвърля с обикновените битови отпадъци (2012/19/ЕС). Продуктите, маркирани с този символ, трябва да се събират отделно и рециклират в определени пунктове за събиране.

Наличието на опасни компоненти в оборудването може потенциално да бъде вредно за околната среда, например да причини замърсяване и в резултат на това да представлява риск за човешкото здраве.

Правилното сортиране на отпадъците в домакинствата играе основна роля в процеса на рециклиране на отпадъчно електронно оборудване. Спазването на правилата за разделно събиране гарантира достатъчно ниво на опазване на човешкото здраве и околната среда.

## НЕИЗПРАВНОСТ И МЕТОД НА ЛЕЧЕНИЕ

Проблем	Възможна причина	Решение
Фритюрникът не се включва.	Уредът не е включен в контакта.	Проверете дали щепселът е поставен правилно в контакта.
От уреда излиза бял дим.	Готвите съставки с високо съдържание на масло.	Внимателно изсипете излишното масло или мазнина от тигана и след това продължете да готвите.
	Тиганът все още съдържа мазни остатъци от предишна употреба.	Белият дим се причинява от мазни остатъци, нагриващи се в тигана. Винаги почиствайте добре тигана след всяка употреба.
Пресните ми пържени картофи не са равномерно пържени.	Не сте използвали правилния тип картофи.	За да получите най-добри резултати, използвайте пресни брашнени картофи. Изберете картофи, на чиято опаковка пише, че са подходящи за пържене.
	Не сте накуснали правилно пресните пържени картофи преди пържене.	Накуснете пресните пържени картофи в купа за 30 минути (мин), след това ги извадете и ги подсушете върху кухненска хартия.
	Добавили сте твърде много съставки в тигана за пържене.	Следвайте максималното количество съставки, както е посочено в "Предварително зададена таблица за готвене".
	Някои видове съставки трябва да се разклащат, обръщат или разбъркват през цялото време на готвене.	Разклатете, обърнете или разбъркайте съставките няколко пъти между тях.
Пресните ми пържени картофи не са хрупкави.	Хрупкавостта на пържените картофи зависи от количеството олио и вода в пържените картофи.	Уверете се, че пържените картофи са отцедени по правилния начин.
		Нарежете пресните пържени картофи малко по-тънки, за да станат по-хрупкави. Добавете още малко олио, за да станат по-хрупкави.
Тиганът не може да се плъзне правилно обратно в уреда.	В тигана има твърде много съставки.	Не позволявайте количеството съставки в тигана да надвишава максималната индикаторна линия.
	Опорната плоча / скарата не е поставена правилно в тигана.	Натиснете опорната плоча / скарата надолу в тигана, докато чуete щракване.

## ГАРАНЦИЯ

- Производителят предоставя гаранция в съответствие със законодателството на собствената страна на пребиваване на клиента, с минимум 1 година, считано от датата, на която уредът е продаден на крайния потребител.
- Гаранцията покрива само дефекти в материала или изработката.
- При предявяване на рекламация по гаранцията трябва да се представи оригиналната сметка за покупка (с дата на покупка).
- Гаранцията няма да важи в случаи на:
  - Нормално износване.
  - Неправилна употреба, например претоварване на уреда, използване на неодобриени аксесоари
  - Използване на сила, щети, причинени от външни влияния.
  - Повреди, причинени от неспазване на ръководството за потребителя или неспазване на инструкциите за монтаж.
  - Частично или напълно демонтирани уреди.

## ДЕКЛАРАЦИЯ ЗА СЪОТВЕТСТВИЕ



Този уред е проектиран, конструиран и разпространен в съответствие с изискванията за безопасност на директивите на ЕО: RoHS 2 Директива 2011/65/ЕС, Екодизайн продукти, свързани с енергията (ERP) 2009/125/ЕО, Директива за електромагнитна съвместимост (EMC) 2014/30/ЕС, LVD Low Voltage Директива 2014/35/ЕС и следващите изменения. Този уред е в съответствие със съответните законови изисквания на Европейския съюз. Декларацията за съответствие на продукта е достъпна онлайн на [www.arovo.com/manuals](http://www.arovo.com/manuals).

В съответствие с нашата политика за непрекъснато подобряване на продуктите, ние си запазваме правото да правим технически и оптични промени без предизвестие. Текущата версия на това ръководство за потребителя може да бъде намерена онлайн на [www.arovo.com/manuals](http://www.arovo.com/manuals).



## CZ – VZDUCHOVÁ FRITÉZA 4,5L

### DŮLEŽITÁ BEZPEČNOSTNÍ UPOZORNĚNÍ

Před použitím spotřebiče si pozorně přečtěte všechny pokyny a uschovejte tento návod pro budoucí použití. Pokud je produkt převeden nebo dále prodán, musí k němu být přiložena tato příručka, protože je považována za nedílnou součást produktu.

Při používání elektrických spotřebičů je třeba vždy dodržovat základní bezpečnostní opatření. Patří mezi ně mimo jiné následující:

#### Obecná bezpečnost

- Přečtěte si pozorně všechny pokyny. Nedodržení těchto opatření může vést ke zranění nebo poškození.
- Používejte tento spotřebič pouze k určeným účelům v domácnosti a v souladu s pokyny v tomto návodu.
- Tento spotřebič není určen pro komerční použití.
- Spotřebič používejte na stabilním, rovném a žáruvzdorném povrchu. Nepracujte v blízkosti dřezů, v damp prostory nebo venku.
- Neumisťujte spotřebič ke zdi nebo jiným předmětům. Udržujte minimální volný prostor 10 cm na všech stranách a nahoře, aby bylo umožněno správné proudění vzduchu.
- Během provozu nikdy nepokládejte předměty na spotřebič, protože to může blokovat proudění vzduchu a snížit výkon.
- Elektrická bezpečnost
- Před připojením spotřebiče se ujistěte, že voltage uvedené na typovém štítku odpovídá místnímu síťovému napětí.
- Spotřebič připojujte pouze do řádně uzemněné zásuvky.
- Nepoužívejte zástrčkové adaptéry ani prodlužovací kabely.
- Vždy odpojte spotřebič, když jej nepoužíváte, před čištěním a před montáží nebo demontáží dílů.
- Spotřebič nepoužívejte, pokud je poškozená zástrčka, napájecí kabel nebo kryt.
- Na napájecí kabel netlačte silou, neotáčejte ani za něj netahejte. Nepoužívejte kabel ke zvedání nebo přenášení spotřebiče.
- Napájecí kabel by měl být uchovávan mimo dosah horkých povrchů a ostrých hran a nesmí viset přes okraj stolu nebo pultu.
- Pokud je napájecí kabel poškozen, musí být vyměněn výrobcem, autorizovaným servisním střediskem nebo podobně kvalifikovanou osobou, aby se předešlo nebezpečí.
- Neponořujte spotřebič, zástrčku ani napájecí kabel do vody nebo jiné tekutiny. Neprovozujte spotřebič mokřýma rukama.
- Na zástrčku nebo přípojku by neměla stékat žádná kapalina.

#### Bezpečnost používání

- Tento spotřebič mohou používat děti ve věku 8 let a starší a osoby se sníženými fyzickými, smyslovými nebo duševními schopnostmi nebo s nedostatkem zkušeností a znalostí za předpokladu, že jsou pod dohledem nebo jsou poučeny o bezpečném používání a rozumí souvisejícím nebezpečím.
- Děti mladší 8 let by se neměly přibližovat ke spotřebiči nebo jeho napájecímu kabelu. Spotřebič by neměly používat ani čistit děti bez dozoru.
- Děti si se spotřebičem nesmí hrát. Uchovávejte jej a jeho kabel mimo dosah dětí.
- Nenechávejte spotřebič během provozu bez dozoru. Spotřebič musí být během používání neustále monitorován.
- Během provozu může z výstupu vzduchu unikat vysokoteplotní pára. Udržujte ruce a obličej v dostatečné vzdálenosti od parního a výstupního otvoru. Při manipulaci se spotřebičem bezprostředně po použití buďte opatrní.
- Nezakrývejte vstupní nebo výstupní otvory vzduchu, když je spotřebič v provozu.
- Do fritézy nikdy nelijte olej ani jiné hořlavé kapaliny. Pokud tak učiníte, může dojít k požáru.
- Nedotýkejte se horkých povrchů uvnitř spotřebiče, když je v provozu, nebo bezprostředně po použití. Tam, kde je to možné, použijte rukojeti nebo knoflíky.
- Pokud ze spotřebiče začne vycházet kouř, okamžitě jej odpojte ze zásuvky. Před manipulací nebo přemístováním jej nechte vychladnout.
- Neprovozujte spotřebič s externím časovačem nebo systémem dálkového ovládní.

### Údržba a servis

- Uvnitř nejsou žádné části, které by mohl uživatel opravit. Nepokoušejte se spotřebič sami opravit nebo upravit. To může vést ke ztrátě záruky a představovat bezpečnostní riziko.
- Opravy smí provádět pouze výrobce, autorizované servisní středisko nebo podobně kvalifikovaný technik.
- Při čištění nenamáčejte kryt spotřebiče do vody ani jej neumísťte pod tekoucí vodu. Otírejte pouze vlhkým hadříkem. Zabraňte vniknutí vody do krytu, který obsahuje elektrické a topné články.



**Varování:** Během používání se nedotýkejte povrchu. Teplota přístupného povrchu může být při provozu spotřebiče vysoká.

### Opatrnost

Spotřebič je určen pro domácí a podobné použití. Výrobek není určen pro komerční použití.

### VYSVĚTLENÍ SYMBOLŮ

	Přečtěte si uživatelskou příručku.		Obaly lze znovu použít nebo recyklovat. Řádně zlikvidujte veškerý obalový materiál, který již není potřeba.
	Obaly lze znovu použít nebo recyklovat. Řádně zlikvidujte veškerý obalový materiál, který již není potřeba.		Tento produkt je bezpečný pro použití ve styku s potravinami.
	Pokud při rozbalování výrobku zaznamenáte jakékoli poškození při přepravě, neprodleně kontaktujte svého prodejce.		Obaly lze znovu použít nebo recyklovat. Řádně zlikvidujte veškerý obalový materiál, který již není potřeba.
	Tento spotřebič je vybaven zástrčkou CEE 7/7 (typ F) a je vhodný pro použití s následujícími zásuvkami: CEE 7/3 a CEE 7/5.		Prohlášení o shodě. Produkty označené tímto symbolem splňují podmínky v Evropském hospodářském prostoru (EHP). EU prohlášení o shodě si můžete vyžádat od výrobce.

## OBECNÉ VLASTNOSTI

1. Vstup vzduchu
2. Ukázat
  - A. Přednastavené indikátory
  - B. Obrazovka
  - C. Tlačítko pro zvýšení teploty
  - D. Tlačítko snížení teploty
  - E. Tlačítko Menu
  - F. Tlačítko On/Off
  - G. Tlačítko Time Down
  - H. Tlačítko Časový limit
  - I. Indikátor ventilátoru
3. Klika
4. Pánev - 4,5 l
5. Bydlení
6. Výstup vzduchu
7. Nosná deska

### Součástí balení:

- 1 x pouzdro
- 1 x pánev - 4,5L
- 1 x nosná deska
- 1 x Uživatelská příručka

## TECHNICKÉ ÚDAJE

- Napájení: 220-240V – 50/60Hz
- Příkon: 1400W
- Rozměry produktu: 36,7 x 27,4 x 31,3 cm
- Hmotnost produktu: 5 kg
- Kapacita: 4,5L

## PŘED PRVNÍM POUŽITÍM

- Ujistěte se, že byl odstraněn veškerý obal produktu. Odstraňte lepidlo a štítky z produktu.
- Před prvním použitím výrobku důkladně očistěte pánev horkou vodou, saponátem, a neabrazivní houbou. Upozornění: K mytí těchto součástí lze použít myčku nádobí.
- Očistěte vnitřní a vnější stranu výrobku vlhkým hadříkem.

## PŘÍPRAVA K POUŽITÍ

- Umístěte výrobek na povrch, který je rovný, rovný a stabilní, nepokládejte výrobek na povrch, který není odolný vůči teplotě.
- Vložte pánev do fritézy správně.
- Vytáhněte drát z drátěné kapsle ve spodní části produktu. Před zapojením kabel úplně rozviňte.
- Opatrnost:
  - Do fritézy nikdy nelijte olej ani jinou tekutinu.
  - Nikdy nepokládejte věci na výrobek, protože to zabrání proudění vzduchu a sníží účinek ohřevu horkým vzduchem.

## POUŽÍVÁNÍ SPOTŘEBIČE

1. Zasuňte zástrčku do zásuvky.
2. Opatrně vyjměte pánev z fritézy zatažením za rukojeť.
3. Vložte přísady do pánve.
4. Vložte pánev zpět do fritézy.  
Opatrnost:
  - Nikdy nepoužívejte fritézu bez pánve.
  - Nedotýkejte se pánve během používání a po určitou dobu po něm, protože je velmi horká.
  - Pánev držte pouze za rukojeť.

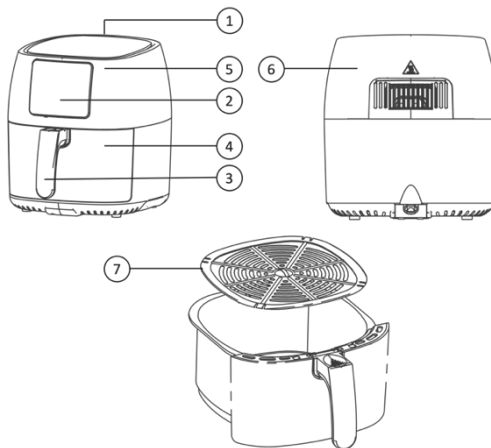
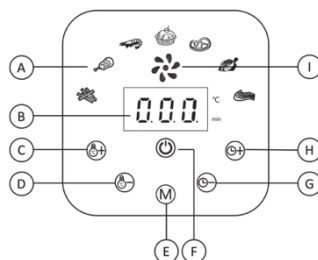



5. Chcete-li fritézu zapnout, stiskněte tlačítko napájení/vypnutí.
6. Stisknutím tlačítka pro zvýšení nebo snížení teploty vyberte potřebnou teplotu.
7. Stisknutím tlačítka pro zvýšení nebo snížení času vyberte potřebný čas.
8. Stisknutím tlačítka napájení On/Off zahájíte proces vaření.  
Poznámka:
  - Během vaření se střídavě zobrazuje teplota a čas.
  - Pokud chcete během vaření změnit dobu nebo teplotu vaření, můžete tak učinit kdykoli stisknutím příslušného tlačítka nahoru nebo dolů.
  - Viz "Tabulka přípravy jídla" se základními nastaveními vaření pro různé druhy potravin.
  - Některé ingredience vyžadují protřepávání nebo otáčení po celou dobu vaření (viz "Tabulka pro přípravu jídla"). Chcete-li ingredience protřepat, uchopte rukojeť a vytáhněte pánev a pak ji protřepejte nad dřezem. Poté zasuňte pánev zpět do fritézy.
9. Když uslyšíte zvonek časovače, doba vaření uplynula.
10. Vytáhněte pánev a zkontrolujte, zda jsou ingredience hotové.  
Opatrnost:
  - Po vaření ve fritéze může z fritézy vytékat pára.
  - Pánev je po procesu vaření horká. Vždy jej umístěte na tepelně odolný povrch.
11. Obsah pánve vysypte do mísy nebo na talíř.  
Poznámka:
  - Nepřevracejte pánev, protože by to způsobilo, že přebytečný olej nahromaděný na dně pánve by mohl vytéct na složky potravin.
  - Chcete-li získat velké nebo křehké potravinářské přísady, můžete je z pánve vyjmout pomocí svorek.
12. Po dokončení vaření jedné dávky ingrediencí lze fritézu kdykoli použít k vaření další dávky ingrediencí do potravin.





## VAŘENÍ S PŘEDVOLBAMI

1. Stisknutím tlačítka zapnutí/vypnutí zapnete spotřebič.
2. Stisknutím tlačítka Menu vyberte preferovanou předvolbu vaření. Po výběru bude ikona předvolby vaření blikat.
3. Stisknutím tlačítka napájení/vypnutí spustíte preferovanou předvolbu vaření.  
Poznámka:
  - Menší množství jídla bude vyžadovat kratší dobu vaření.
  - Při přípravě většího množství jídla (např. hranolky, krevety, paličky atd.) ingredience na pánvi 2 až 3krát protřepejte, otočte nebo promíchejte, abyste dosáhli konzistentního výsledku.

## PŘEDNASTAVENÝ VARNÝ STŮL

V následující tabulce naleznete další informace o předvolbách vaření.

	Typ předvoleb vaření	Min-Max množství ingrediencí	Čas (min)	Teplota	Převrátit	Další informace
	Čerstvé hranolky	500 g / 18 oz	20	200°C / 400°F	Ano	<ul style="list-style-type: none"> <li>• Použijte moučné brambory.</li> <li>• Namočte 30 minut do vody, osušte a poté přidejte 1/4 až 1 polévkovou lžici oleje.</li> <li>• Mezitím 4x protřepejte, otočte nebo promíchejte.</li> </ul>
	Kuřecí paličky	800 g / 28 oz	25	180°C / 360°F	Ano	<ul style="list-style-type: none"> <li>• Přidejte 1/2 lžice oleje.</li> <li>• Mezi tím protřepejte, otočte nebo promíchejte.</li> </ul>

	Kreveta	200 g / 7 oz	20	160°C / 320°F	Ano	
	Dort	600 g / 21 oz	25	160°C / 320°F	Ano	
	Hovězí steak / kotlety	450 g / 16 oz	20	160°C / 320°F	Ano	<ul style="list-style-type: none"> <li>• Přidejte 1/2 lžíce oleje.</li> </ul>
	Ryba	250 g / 9 oz	20	180°C / 360°F	Ano	<ul style="list-style-type: none"> <li>• Celá ryba kolem 200 – 300 g / 7 – 11 oz</li> </ul>
	Žebra	400 g / 14 oz	15	180°C / 360°F	Ano	

## ČIŠTĚNÍ

Po každém použití výrobek vyčistěte. Po každém použití odstraňte olej a tuk ze dna pánve.

Varování:

- Před zahájením čištění nechte pánve a vnitřek spotřebiče zcela vychladnout.
- Nikdy neponořujte kryt fritézy do vody nebo jiné tekutiny ani jej neumísťujte pod tekoucí vodu.
- Vnitřek pánve je celý pokryt nepřilnavým nátěrem. K čištění nepoužívejte kovové kuchyňské nádobí ani abrazivní čisticí prostředky, protože by došlo k poškození nepřilnavého lakovaného povlaku.

1. Stisknutím tlačítka zapnutí / vypnutí vypnete spotřebič, vytáhněte zástrčku ze zásuvky a nechte spotřebič 30 minut vychladnout, než začnete čistit.
2. Odstraňte olej a tuk ze dna pánve.
3. Vyčistěte pánve nebo dno pánve horkou vodou, saponátem, Do pánve nalijte horkou vodu spolu s trochou saponátu a nechte 10 minut nasáknout.
4. Vyčistěte kryt fritézy reklamouamp hadříkem s několika kapkami saponátu a poté osušte. K čištění spotřebiče nepoužívejte rozpouštědla ani produkty s kyselým nebo zásaditým pH, jako jsou bělidla, ani abrazivní prostředky.
5. Vyčistěte vnitřek výrobku horkou vodou a neabrazivní houbou. Pomocí čisticího kartáčku očistěte topné součásti, setřete všechny zbytky jídla.
6. Před montáží a uskladněním všechny díly osušte.

## SKLADOVÁNÍ

1. Odpojte spotřebič ze zásuvky a nechte jej vychladnout.
2. Před uložením se ujistěte, že jsou všechny části čisté a suché.

## EKOLOGICKÁ LIKVIDACE



Tento symbol znamená, že tento výrobek nesmí být likvidován s běžným domovním odpadem (2012/19/EU). Výrobky označené tímto symbolem musí být shromažďovány odděleně a recyklovány na určených sběrných místech.

Přítomnost nebezpečných součástí v zařízení může být potenciálně škodlivá pro životní prostředí, např. způsobit kontaminaci a v důsledku toho představovat riziko pro lidské zdraví.

Správné třídění odpadu v domácnostech hraje hlavní roli v procesu recyklace odpadních elektronických zařízení. Dodržováním pravidel tříděného sběru je zajištěna dostatečná úroveň ochrany lidského zdraví a životního prostředí.

## PORUCHA A ZPŮSOB OŠETŘENÍ

Problém	Možná příčina	Řešení
Fritéza se nezapne.	Spotřebič není zapojen do zásuvky.	Zkontrolujte, zda je zástrčka správně zasunuta do zásuvky.
Ze spotřebiče vychází bílý kouř.	Vaříte ingredience s vysokým obsahem oleje.	Opatrně slijte z pánve přebytečný olej nebo tuk a poté pokračujte ve vaření.
	Pánev stále obsahuje mastné zbytky z předchozího použití.	Bílý kouř je způsoben zahříváním mastných zbytků na pánvi. Po každém použití pánve vždy důkladně vyčistěte.
Moje čerstvé hranolky nejsou rovnoměrně smažené.	Nepoužili jste správný typ brambor.	Pro dosažení nejlepších výsledků použijte čerstvé moučné brambory. Vybírejte brambory, na jejichž obalu je uvedeno, že jsou vhodné ke smažení.
	Čerstvé hranolky jste před smažením řádně nenamočili.	Čerstvé hranolky namočte do mísy na 30 minut (Min), poté je vymějte a osušte na kuchyňském papíru.
	Přidali jste do pánve příliš mnoho přísad.	Dodržujte maximální množství ingrediencí uvedené v části "Přednastavená tabulka pro vaření".
	Některé druhy ingrediencí je třeba po celou dobu vaření protřepávat, obracet nebo míchat.	Mezitím ingredience několikrát protřepejte, otočte nebo promíchejte.
Moje čerstvé hranolky nejsou křupavé.	Křupavost hranolků závisí na množství oleje a vody ve hranolcích.	Ujistěte se, že jsou hranolky scezené správným způsobem.
		Čerstvé hranolky nakrájejte na trochu tenčí, aby byly křupavější.
		Přidejte trochu více oleje, aby byly křupavější.
Pánev nelze správně zasunout zpět do spotřebiče.	Na pánvi je příliš mnoho přísad.	Nedovolte, aby množství ingrediencí na pánvi překročilo rysku maximálního indikátoru.
	Nosná deska / gril není správně umístěna na pánvi.	Zatlačte nosnou desku / gril dolů do pánve, dokud neuslyšíte cvaknutí.

## ZÁRUKA

- Výrobce poskytuje záruku v souladu s právními předpisy země bydliště zákazníka, a to minimálně na 1 rok, počínaje datem prodeje spotřebiče konečnému uživateli.
- Záruka se vztahuje pouze na vady materiálu nebo zpracování.
- Při reklamaci v rámci záruky je nutné předložit originál nákupního dokladu (s datem nákupu).
- Záruka se nevztahuje na případy:
  - Běžné opotřebení.
  - Nesprávné použití, např. přetížení spotřebiče, použití neschváleného příslušenství
  - Použití síly, poškození způsobené vnějšími vlivy.
  - Poškození způsobené nedodržením uživatelské příručky nebo nedodržením pokynů k instalaci.
  - Částečné nebo úplně demontované spotřebiče.

## PROHLÁŠENÍ O SHODĚ



Tento spotřebič byl navržen, vyroben a distribuován v souladu s bezpečnostními požadavky směrnic ES: RoHS 2 Směrnice 2011/65/EU, Ekodesign výrobků souvisejících se spotřebou energie (ERP) 2009/125/ES, Směrnice o elektromagnetické kompatibilitě (EMC) 2014/30/EU, LVD Low Voltage Směrnice 2014/35/EU a následující dodatky. Tento spotřebič je v souladu s příslušnými právními požadavky Evropské unie. Prohlášení o shodě výrobku je k dispozici online na adrese [www.arovo.com/manuals](http://www.arovo.com/manuals).

V souladu s naší politikou neustálého zlepšování produktů si vyhrazujeme právo provádět technické a optické změny bez předchozího upozornění. Aktuální verzi této uživatelské příručky naleznete online na adrese [www.arovo.com/manuals](http://www.arovo.com/manuals).



## ES – FREIDORA DE AIRE 4.5L

### PRECAUCIONES DE SEGURIDAD IMPORTANTES

Lea atentamente todas las instrucciones antes de utilizar el aparato y conserve este manual para futuras consultas. Si el producto se transfiere o se revende, este manual debe acompañarlo, ya que se considera una parte integral del producto.

Al usar aparatos eléctricos, siempre se deben seguir las precauciones básicas de seguridad. Estos incluyen, entre otros, los siguientes:

#### Seguridad general

- Lea atentamente todas las instrucciones. El incumplimiento de estas precauciones puede resultar en lesiones o daños.
- Utilice este aparato únicamente para el uso doméstico previsto y de acuerdo con las instrucciones de este manual.
- Este aparato no está diseñado para uso comercial.
- Utilice el aparato sobre una superficie estable, nivelada y resistente al calor. No opere cerca de lavabos, en áreas húmedas o al aire libre.
- No coloque el aparato contra una pared u otros objetos. Mantenga un espacio libre mínimo de 10 cm en todos los lados y en la parte superior para permitir un flujo de aire adecuado.
- Nunca coloque artículos encima del aparato durante el funcionamiento, ya que esto puede bloquear el flujo de aire y reducir el rendimiento.
- Seguridad eléctrica
- Asegúrese de que el voltaje indicado en la etiqueta de clasificación coincida con el voltaje de la red local antes de conectar el aparato.
- Conecte el aparato solo a una toma de corriente debidamente conectada a tierra.
- No utilice adaptadores de enchufe ni cables de extensión.
- Desenchufe siempre el aparato cuando no esté en uso, antes de limpiarlo y antes de montar o desmontar piezas.
- No opere el aparato si el enchufe, el cable de alimentación o la carcasa están dañados.
- No fuerce, retuerza ni tire del cable de alimentación. No utilice el cable para levantar o transportar el aparato.
- El cable de alimentación debe mantenerse alejado de superficies calientes y bordes afilados y no debe colgar del borde de una mesa o mostrador.
- Si el cable de alimentación está dañado, debe ser reemplazado por el fabricante, un centro de servicio autorizado o una persona calificada de manera similar para evitar peligros.
- No sumerja el aparato, el enchufe o el cable de alimentación en agua ni en ningún otro líquido. No opere el aparato con las manos mojadas.
- No se debe permitir que fluya líquido sobre el enchufe o la conexión.

#### Seguridad de uso

- Este aparato puede ser utilizado por niños de 8 años o más y por personas con capacidades físicas, sensoriales o mentales reducidas o con falta de experiencia y conocimiento, siempre que hayan recibido supervisión o instrucciones sobre el uso seguro y comprendan los peligros involucrados.
- No se debe permitir que los niños menores de 8 años se acerquen al aparato o a su cable de alimentación. El aparato no debe ser utilizado ni limpiado por niños a menos que estén supervisados.
- Los niños no deben jugar con el aparato. Manténgalo y su cordón fuera del alcance de los niños.
- No deje el aparato desatendido mientras esté en funcionamiento. El aparato debe ser monitoreado en todo momento durante su uso.
- Durante el funcionamiento, es posible que se emita vapor a alta temperatura desde la salida de aire. Mantenga las manos y la cara alejadas del vapor y de la abertura de salida. Tenga cuidado al manipular el aparato inmediatamente después de su uso.
- No cubra las aberturas de entrada o salida de aire mientras el aparato esté en uso.
- Nunca vierta aceite u otros líquidos inflamables en la freidora. Si lo hace, puede causar un peligro de incendio.
- No toque las superficies calientes dentro del aparato mientras esté en funcionamiento o inmediatamente después de su uso. Use manijas o perillas cuando corresponda.

- Si el aparato comienza a emitir humo, desconéctelo inmediatamente. Deje que se enfríe antes de manipularlo o moverlo.
- No opere el aparato con un temporizador externo o un sistema de control remoto.

#### Mantenimiento y servicio

- No hay piezas reparables por el usuario en el interior. No intente reparar o modificar el electrodoméstico usted mismo. Esto puede anular la garantía y representar un riesgo para la seguridad.
- Las reparaciones solo deben ser realizadas por el fabricante, un centro de servicio autorizado o un técnico calificado de manera similar.
- Para limpiar, no sumerja la carcasa del aparato en agua ni la coloque bajo el agua corriente. Limpie solo con un paño húmedo. Evite que el agua entre en la carcasa, que contiene elementos eléctricos y calefactores.







**Advertencia:** No toque la superficie mientras esté en uso. La temperatura de la superficie accesible puede ser alta cuando el aparato está funcionando.

#### Cautela

El aparato está diseñado para uso doméstico y similar. El producto no está diseñado para uso comercial.

#### EXPLICACIÓN DE LOS SÍMBOLOS

 <p>Lea el manual del usuario.</p>	 <p>El envase se puede reutilizar o reciclar. Deseche adecuadamente cualquier material de embalaje que ya no sea necesario.</p>
 <p>El envase se puede reutilizar o reciclar. Deseche adecuadamente cualquier material de embalaje que ya no sea necesario.</p>	 <p>Este producto es seguro para ser utilizado en contacto con alimentos.</p>
 <p>Si observa algún daño durante el transporte al desembalar el producto, póngase en contacto con su distribuidor sin demora.</p>	 <p>El envase se puede reutilizar o reciclar. Deseche adecuadamente cualquier material de embalaje que ya no sea necesario.</p>
 <p>Este aparato está equipado con un enchufe CEE 7/7 (Tipo F) y es adecuado para su uso con los siguientes enchufes: CEE 7/3 y CEE 7/5.</p>	 <p>Declaración de conformidad. Los productos marcados con este símbolo cumplen dentro del Espacio Económico Europeo (EEE). La declaración UE de conformidad se puede solicitar al fabricante.</p>

## CARACTERÍSTICAS GENERALES

1. Entrada de aire
2. Monitor
  - A. Indicadores preestablecidos
  - B. Pantalla
  - C. Botón para subir la temperatura
  - D. Botón para bajar la temperatura
  - E. Botón de menú
  - F. Botón de encendido/apagado
  - G. Botón de tiempo de espera
  - H. Botón de aumento de tiempo
  - I. Indicador de ventilador
3. Asa
4. Sartén - 4,5 L
5. Vivienda
6. Salida de aire
7. Placa de soporte

### Incluido en la caja:

- 1 x Carcasa
- 1 x Sartén - 4,5L
- 1 x Placa de soporte
- 1 x Manual de usuario

## DATOS TÉCNICOS

- Fuente de alimentación: 220-240V – 50/60Hz
- Potencia de entrada: 1400W
- Dimensiones del producto: 36,7 x 27,4 x 31,3 cm
- Peso del producto: 5Kg
- Capacidad: 4,5L

## ANTES DEL PRIMER USO

- Asegúrese de que se haya retirado todo el embalaje del producto. Retire el pegamento y las etiquetas del producto.
- Antes de utilizar el producto por primera vez, limpie bien la sartén con agua caliente, detergente y esponja no abrasiva. Aviso: se puede utilizar una lavadora para lavar estos componentes.
- Limpie el interior y el exterior del producto con un paño húmedo.

## PREPARACIÓN PARA EL USO

- Coloque el producto sobre una superficie nivelada, uniforme y estable, no coloque el producto sobre una superficie que no sea resistente al calor.
- Coloque la sartén en la freidora correctamente.
- Tire del alambre para sacarlo de la cápsula de alambre en la parte inferior del producto. Desenrolle el cable por completo antes de enchufarlo.
- Cautela:
  - Nunca vierta aceite u otro líquido en la freidora.
  - Nunca coloque cosas encima del producto, ya que esto evitará el flujo de aire y reducirá el efecto del calentamiento por aire caliente.

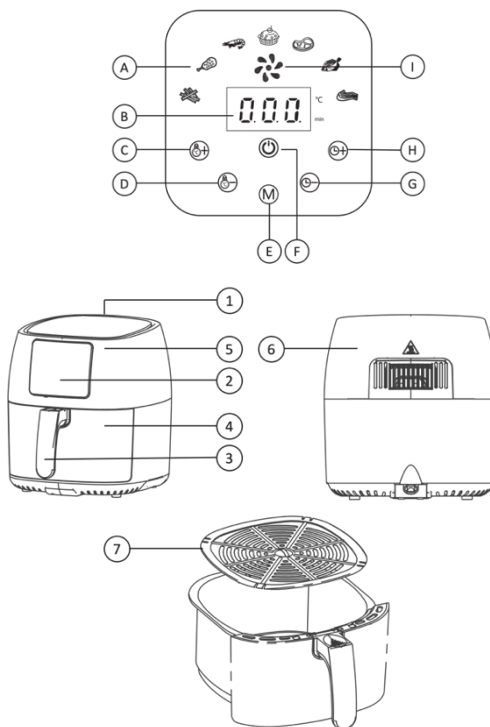

## USO DEL APARATO

1. Inserte el enchufe en el tomacorriente de pared.
  2. Retire la sartén con cuidado de la freidora tirando del mango.
  3. Pon los ingredientes de la comida en la sartén.
  4. Vuelva a colocar la sartén en la freidora.
- Cautela:
- Nunca use la freidora sin la sartén dentro.
  - No toque la sartén durante, y durante algún tiempo después de su uso, ya que se calienta mucho.
  - Sujete la sartén únicamente por el mango.
5. Para encender la freidora, presione el botón de encendido/apagado.
  6. Presione el botón de temperatura hacia arriba o hacia abajo para elegir la temperatura necesaria.
  7. Presione el botón de tiempo arriba o abajo para elegir el tiempo necesario.
  8. Presione el botón de encendido / apagado para iniciar el proceso de cocción.

### Nota:

- Durante la cocción, la temperatura y el tiempo se muestran alternativamente.
  - Durante la cocción, si desea cambiar el tiempo o la temperatura de cocción, presione el botón arriba o abajo correspondiente en cualquier momento para hacerlo.
  - Consulte la 'Tabla de preparación de alimentos' con los ajustes básicos de cocción para diferentes tipos de alimentos.
  - Algunos ingredientes requieren agitar o voltear durante el tiempo de cocción (consulte la 'Tabla de preparación de alimentos'). Para agitar los ingredientes, sostenga el mango y saque la sartén, y luego agite sobre el fregadero. A continuación, deslice la sartén de nuevo en la freidora.
9. Cuando escuche la campana del temporizador, el tiempo de cocción ha transcurrido.
  10. Saca la sartén y comprueba si los ingredientes están listos.

### Cautela:

- Después de cocinar con la freidora, es posible que salga vapor de la freidora.
  - La sartén está caliente después del proceso de cocción. Colóquelo siempre sobre una superficie resistente al calor.
11. Vacíe el contenido de la sartén en un bol o en un plato.
- Nota:
- No vuelque la sartén, ya que esto hará que el aceite sobrante recogido en el fondo de la sartén se derrame sobre los ingredientes de los alimentos.
  - Para obtener los ingredientes alimenticios de gran tamaño o frágiles, puede usar pinzas para sacarlos de la sartén.
12. Después de completar la cocción de un lote de ingredientes alimenticios, la freidora se puede usar para cocinar otro lote de ingredientes alimenticios en cualquier momento.

## COCINAR CON AJUSTES PREESTABLECIDOS







1. Presione el botón de encendido/apagado para encender el aparato.
2. Presione el botón Menú para seleccionar el ajuste preestablecido de cocción preferido. El icono de preajuste de cocción parpadeará cuando se seleccione.
3. Presione el botón de encendido / apagado para iniciar el ajuste preestablecido de cocción preferido.

### Nota:

- Cantidades más pequeñas de alimentos requerirán menos tiempo de cocción.
- Cuando prepare grandes cantidades de alimentos (por ejemplo, papas fritas, gambas, muslos, etc.), agite, gire o revuelva los ingredientes en la sartén de 2 a 3 veces para lograr un resultado consistente.

## MESA DE COCCIÓN PREESTABLECIDA

En la siguiente tabla puede encontrar más información sobre los ajustes preestablecidos de cocción.

	Tipo preestablecido de cocción	Cantidad mínima-máxima de ingredientes	Tiempo (min)	Temperatura	Volcar	Información adicional
	Papas fritas frescas	500 g / 18 onzas	20	200°C / 400°F	Sí	<ul style="list-style-type: none"> <li>Use papas harinosas.</li> <li>Remoje 30 minutos en agua, seque y luego agregue de 1/4 a 1 cucharada de aceite.</li> <li>Agite, volteo o revuelva 4 veces en el medio.</li> </ul>
	Muslos de pollo	800 g / 28 onzas	25	180 °C / 360 °F	Sí	<ul style="list-style-type: none"> <li>Agrega 1/2 cucharada de aceite.</li> <li>Agite, volteo o revuelva en el medio.</li> </ul>
	Camarón	200 g / 7 onzas	20	160°C / 320°F	Sí	
	Pastel	600 g / 21 onzas	25	160°C / 320°F	Sí	
	Filete de ternera / Chuletas	450 g / 16 onzas	20	160°C / 320°F	Sí	<ul style="list-style-type: none"> <li>Agrega 1/2 cucharada de aceite.</li> </ul>
	Pescado	250 g / 9 onzas	20	180 °C / 360 °F	Sí	<ul style="list-style-type: none"> <li>Pescado entero alrededor de 200 – 300 g / 7 – 11 oz</li> </ul>
	Lomos	400 g / 14 onzas	15	180 °C / 360 °F	Sí	

## LIMPIEZA

Limpie el producto después de cada uso. Retire el aceite y la grasa del fondo de la sartén después de cada uso.

Advertencia:

- Deje que la sartén y el interior del aparato se enfríen por completo antes de comenzar a limpiar.
  - Nunca sumerja la carcasa de la freidora en agua o cualquier otro líquido ni la coloque bajo agua corriente.
  - El interior de la sartén está todo cubierto con una capa pintada antiadherente. No utilice utensilios de cocina metálicos ni material de limpieza abrasivo para realizar la limpieza, ya que esto dañará la capa pintada antiadherente.
- Presione el botón de encendido/apagado para apagar el aparato, retire el enchufe de la toma de corriente y deje que el electrodoméstico se enfríe durante 30 minutos antes de comenzar a limpiar.
  - Retire el aceite y la grasa del fondo de la sartén.
  - Limpie la sartén o el fondo de la sartén con agua caliente, detergente y esponja no abrasiva. Añade agua caliente a la sartén junto con un poco de detergente y déjala en remojo durante 10 minutos.

4. Limpie la carcasa de la freidora con un paño húmedo con unas gotas de detergente y luego séquela. No utilice disolventes, ni productos con un pH ácido o base, como lejía, ni productos abrasivos, para la limpieza del aparato.
5. Limpie el interior del producto con agua caliente y esponja no abrasiva. Utilice un cepillo de limpieza para limpiar los componentes de calefacción, barre cualquier resto de comida residual.
6. Secar todas las piezas antes de su montaje y almacenamiento.

## ALMACENAMIENTO

1. Desenchufe el aparato y deje que se enfríe.
2. Asegúrese de que todas las piezas estén limpias y secas antes de guardarlas.

## ELIMINACIÓN RESPETUOSA CON EL MEDIO AMBIENTE

	<p>Este símbolo significa que este producto no debe desecharse con la basura doméstica normal (2012/19/UE). Los productos marcados con este símbolo deben recogerse y reciclarse por separado en los puntos de recogida designados.</p> <p>La presencia de componentes peligrosos en el equipo puede ser potencialmente perjudicial para el medio ambiente, por ejemplo, causar contaminación y, como resultado, representar un riesgo para la salud humana.</p> <p>La clasificación adecuada de los residuos en los hogares desempeña un papel importante en el proceso de reciclaje de los residuos de aparatos electrónicos. El cumplimiento de las normas de recogida selectiva garantiza un nivel suficiente de protección de la salud humana y del medio ambiente.</p>
---	--

## MAL FUNCIONAMIENTO Y MÉTODO DE TRATAMIENTO

Problema	Causa posible	Solución
La freidora no se enciende.	El aparato no está enchufado.	Compruebe si el enchufe está insertado correctamente en la toma de corriente.
Sale humo blanco del aparato.	Estás cocinando ingredientes con un alto contenido de aceite.	Vierta con cuidado el exceso de aceite o grasa de la sartén y luego continúe cocinando.
	La sartén todavía contiene residuos grasos del uso anterior.	El humo blanco es causado por los residuos grasos que se calientan en la sartén. Limpie siempre la sartén a fondo después de cada uso.
Mis papas fritas frescas no se fríen uniformemente.	No usaste el tipo de papa correcto.	Para obtener los mejores resultados, use papas frescas harinosas. Elija patatas en cuyo envase se indique que son aptas para freír.
	No remojaste bien las papas fritas frescas antes de freírlas.	Remoja las patatas fritas frescas en un bol durante 30 minutos (Min), luego retíralas y sécalas sobre papel de cocina.
	Has añadido demasiados ingredientes a la sartén.	Siga la cantidad máxima de ingredientes como se indica en la 'Tabla de cocción preestablecida'.
	Ciertos tipos de ingredientes deben agitarse, voltearse o revolverse durante todo el tiempo de cocción.	Agite, voltee o revuelva los ingredientes varias veces entre medias.

Mis papas fritas frescas no son crujientes.	El crujido de las patatas fritas depende de la cantidad de aceite y agua de las patatas fritas.	Asegúrate de que las papas fritas estén escurridas de la manera correcta.
		Corta las papas fritas frescas un poco más finas para que queden más crujientes.
		Agrega un poco más de aceite para hacerlos más crujientes.
La sartén no se puede volver a deslizar correctamente en el aparato.	Hay demasiados ingredientes en la sartén.	No permita que la cantidad de ingredientes en la sartén exceda la línea indicadora máxima.
	La placa de soporte / parrilla no está colocada correctamente en la sartén.	Empuje la placa de soporte / parrilla hacia abajo en la sartén hasta que escuche un clic.

## GARANTÍA

- El fabricante ofrece una garantía de acuerdo con la legislación del propio país de residencia del cliente, con un mínimo de 1 año, a partir de la fecha en que el aparato se vende al usuario final.
- La garantía solo cubre defectos de material o mano de obra.
- Al hacer una reclamación en virtud de la garantía, se debe presentar la factura de compra original (con la fecha de compra).
- La garantía no se aplicará en los casos de:
  - Desgaste normal.
  - Uso incorrecto, por ejemplo, sobrecarga del aparato, uso de accesorios no aprobados
  - Uso de la fuerza, daños causados por influencias externas.
  - Daños causados por la inobservancia del manual de usuario o el incumplimiento de las instrucciones de instalación.
  - Electrodomésticos parcial o totalmente desmontados.

## DECLARACIÓN DE CONFORMIDAD



Este aparato ha sido diseñado, construido y distribuido de acuerdo con los requisitos de seguridad de las Directivas CE: Directiva RoHS 2 2011/65/UE, Productos relacionados con la energía de diseño ecológico (ERP) 2009/125/CE, Directiva de Compatibilidad Electromagnética (EMC) 2014/30/UE, Directiva de Baja Tensión LVD 2014/35/UE y enmiendas posteriores. Este aparato cumple con los requisitos legales pertinentes de la Unión Europea. La declaración de conformidad del producto está disponible en línea en [www.arovo.com/manuals](http://www.arovo.com/manuals).

De acuerdo con nuestra política de mejora continua del producto, nos reservamos el derecho de realizar cambios técnicos y ópticos sin previo aviso. La versión actual de este manual del usuario se puede encontrar en línea en [www.arovo.com/manuals](http://www.arovo.com/manuals).



## FR – FRITEUSE À AIR 4.5L

### PRÉCAUTIONS DE SÉCURITÉ IMPORTANTES

Veillez lire attentivement toutes les instructions avant d'utiliser l'appareil et conserver ce manuel pour référence future. Si le produit est transféré ou revendu, ce manuel doit l'accompagner, car il est considéré comme faisant partie intégrante du produit.

Lors de l'utilisation d'appareils électriques, des précautions de sécurité de base doivent toujours être suivies. Il s'agit notamment des éléments suivants :

#### Sécurité générale

- Lisez attentivement toutes les instructions. Le non-respect de ces précautions peut entraîner des blessures ou des dommages.
- Utilisez cet appareil uniquement pour son usage domestique et conformément aux instructions de ce manuel.
- Cet appareil n'est pas destiné à un usage commercial.
- Utilisez l'appareil sur une surface stable, plane et résistante à la chaleur. Ne pas utiliser à proximité d'éviers, dans damp zones ou à l'extérieur.
- Ne placez pas l'appareil contre un mur ou d'autres objets. Maintenez un dégagement minimum de 10 cm de tous les côtés et sur le dessus pour permettre une bonne circulation de l'air.
- Ne placez jamais d'objets sur l'appareil pendant le fonctionnement, car cela peut bloquer le flux d'air et réduire les performances.
- Sécurité électrique
- Assurez-vous que le voltage indiqué sur la plaque signalétique correspond au vol secteur local avant de brancher l'appareil.
- Branchez l'appareil uniquement sur une prise correctement mise à la terre.
- N'utilisez pas d'adaptateurs de prise ou de rallonges.
- Débranchez toujours l'appareil lorsqu'il n'est pas utilisé, avant de le nettoyer et avant de monter ou de démonter des pièces.
- N'utilisez pas l'appareil si la fiche, le cordon d'alimentation ou le boîtier sont endommagés.
- Ne forcez pas, ne tournez pas et ne tirez pas sur le cordon d'alimentation. N'utilisez pas le cordon pour soulever ou transporter l'appareil.
- Le cordon d'alimentation doit être tenu à l'écart des surfaces chaudes et des arêtes vives et ne doit pas pendre sur le bord d'une table ou d'un comptoir.
- Si le cordon d'alimentation est endommagé, il doit être remplacé par le fabricant, un centre de service agréé ou une personne de qualification similaire pour éviter tout danger.
- Ne plongez pas l'appareil, la fiche ou le cordon d'alimentation dans l'eau ou tout autre liquide. N'utilisez pas l'appareil avec les mains mouillées.
- Aucun liquide ne doit s'écouler sur la fiche ou le raccord.

#### Sécurité d'utilisation

- Cet appareil peut être utilisé par des enfants âgés de 8 ans et plus et par des personnes ayant des capacités physiques, sensorielles ou mentales réduites ou un manque d'expérience et de connaissances, à condition qu'ils aient reçu une supervision ou des instructions concernant une utilisation en toute sécurité et qu'ils comprennent les dangers encourus.
- Les enfants de moins de 8 ans ne doivent pas être autorisés à proximité de l'appareil ou de son cordon d'alimentation. L'appareil ne doit pas être utilisé ou nettoyé par des enfants à moins d'être surveillé.
- Les enfants ne doivent pas jouer avec l'appareil. Gardez-le et son cordon hors de portée des enfants.
- Ne laissez pas l'appareil sans surveillance pendant son fonctionnement. L'appareil doit être surveillé à tout moment pendant l'utilisation.
- Pendant le fonctionnement, de la vapeur à haute température peut être émise par la sortie d'air. Gardez les mains et le visage éloignés de la vapeur et de l'ouverture de sortie. Soyez prudent lorsque vous manipulez l'appareil immédiatement après utilisation.
- Ne couvrez pas les ouvertures d'entrée ou de sortie d'air pendant l'utilisation de l'appareil.
- Ne versez jamais d'huile ou d'autres liquides inflammables dans la friteuse. Cela pourrait entraîner un risque d'incendie.

- Ne touchez pas les surfaces chaudes à l'intérieur de l'appareil pendant qu'il fonctionne ou immédiatement après utilisation. Utilisez des poignées ou des boutons le cas échéant.
- Si l'appareil commence à émettre de la fumée, débranchez-le immédiatement. Laissez-le refroidir avant de le manipuler ou de le déplacer.
- N'utilisez pas l'appareil avec une minuterie externe ou un système de télécommande.

#### Maintenance et entretien

- Il n'y a pas de pièces réparables par l'utilisateur à l'intérieur. N'essayez pas de réparer ou de modifier l'appareil vous-même. Cela peut annuler la garantie et présenter un risque pour la sécurité.
- Les réparations ne doivent être effectuées que par le fabricant, un centre de service agréé ou un technicien de qualification similaire.
- Pour nettoyer, ne trempez pas le boîtier de l'appareil dans l'eau et ne le placez pas sous l'eau courante. Essayez avec un chiffon humide uniquement. Évitez que l'eau ne pénètre dans le boîtier, qui contient des éléments électriques et chauffants.











**Avertissement :** Veuillez ne pas toucher la surface pendant l'utilisation. La température de la surface accessible peut être élevée lorsque l'appareil fonctionne.

#### Prudence

L'appareil est destiné à un usage domestique et similaire. Le produit n'est pas destiné à un usage commercial.

#### EXPLICATION DES SYMBOLES

 <p>Lisez le manuel d'utilisation.</p>	 <p>L'emballage peut être réutilisé ou recyclé. Veuillez éliminer correctement tout matériau d'emballage dont vous n'avez plus besoin.</p>
 <p>L'emballage peut être réutilisé ou recyclé. Veuillez éliminer correctement tout matériau d'emballage dont vous n'avez plus besoin.</p>	 <p>Ce produit peut être utilisé en toute sécurité au contact des aliments.</p>
 <p>Si vous constatez des dommages de transport lors du déballage du produit, veuillez contacter votre revendeur sans délai.</p>	 <p>L'emballage peut être réutilisé ou recyclé. Veuillez éliminer correctement tout matériau d'emballage dont vous n'avez plus besoin.</p>
 <p>Cet appareil est équipé d'une prise CEE 7/7 (Type F) et peut être utilisé avec les prises suivantes : CEE 7/3 et CEE 7/5.</p>	 <p>Déclaration de conformité. Les produits marqués de ce symbole sont conformes à l'Espace économique européen (EEE). La déclaration UE de conformité peut être demandée au fabricant.</p>

## CARACTÉRISTIQUES GÉNÉRALES

1. Entrée d'air
2. Montrer
  - A. Indicateurs pré-réglés
  - B. Écran
  - C. Bouton d'augmentation de la température
  - D. Bouton de réduction de la température
  - E. Bouton de menu
  - F. Bouton On/Off
  - G. Bouton de temps d'arrêt
  - H. Bouton de temps écoulé
  - I. Indicateur de ventilateur
3. Manche
4. Poêle à frire - 4,5 L
5. Logement
6. Sortie d'air
7. Plaque de support

Inclus dans la boîte :

- 1 x boîtier
- 1 x Poêle à frire - 4,5L
- 1 x plaque de support
- 1 x manuel d'utilisation

## DONNÉES TECHNIQUES

- Alimentation : 220-240V – 50/60Hz
- Puissance d'entrée : 1400W
- Dimensions du produit : 36,7 x 27,4 x 31,3 cm
- Poids du produit : 5Kg
- Contenance : 4,5L

## AVANT LA PREMIÈRE UTILISATION

- Assurez-vous que tout l'emballage du produit a été retiré. Retirez la colle et les étiquettes sur le produit.
- Avant d'utiliser le produit pour la première fois, nettoyez soigneusement la poêle à frire avec de l'eau chaude, un détergent et une éponge non abrasive. Remarque : une machine à laver au lave-vaisselle peut être utilisée pour laver ces composants.
- Nettoyez l'intérieur et l'extérieur du produit avec un chiffon humide.

## PRÉPARATION À L'UTILISATION

- Placez le produit sur une surface nivelée, uniforme et stable, ne placez pas le produit sur une surface qui n'est pas résistante à la chaleur.
- Mettez correctement la poêle dans la friteuse.
- Retirez le fil de la capsule métallique au bas du produit. Déroulez complètement le câble avant de le brancher.
- Prudence:
  - Ne versez jamais d'huile ou d'autre liquide dans la friteuse.
  - Ne mettez jamais d'objets sur le produit, car cela empêcherait la circulation de l'air et réduirait l'effet de chauffage de l'air chaud.

## UTILISATION DE L'APPAREIL

1. Insérez la fiche dans la prise murale.
  2. Retirez délicatement la poêle de la friteuse en tirant sur la poignée.
  3. Mettez les ingrédients alimentaires dans la poêle.
  4. Remettez la poêle dans la friteuse.
- Prudence:

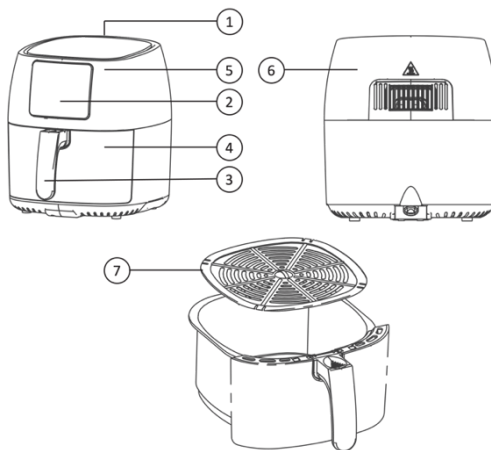
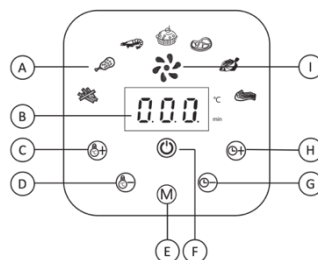







- N'utilisez jamais la friteuse sans la poêle à frire à l'intérieur.
  - Ne touchez pas la poêle pendant et pendant un certain temps après utilisation, car elle devient très chaude.
  - Tenez la poêle uniquement par la poignée.
5. Pour allumer la friteuse, appuyez sur le bouton d'alimentation Marche/Arrêt.
  6. Appuyez sur le bouton d'augmentation ou de diminution de la température pour choisir la température souhaitée.
  7. Appuyez sur le bouton de temps vers le haut ou vers le bas pour choisir le temps nécessaire.
  8. Appuyez sur le bouton marche/arrêt pour démarrer le processus de cuisson.  
Note:
    - Pendant la cuisson, la température et le temps sont indiqués alternativement.
    - Pendant la cuisson, si vous souhaitez modifier le temps ou la température de cuisson, appuyez à tout moment sur le bouton haut ou bas correspondant.
    - Reportez-vous à la « Table de préparation des aliments » avec les paramètres de cuisson de base pour différents types d'aliments.
    - Certains ingrédients nécessitent d'être secoués ou retournés pendant le temps de cuisson (reportez-vous au « Tableau de préparation des aliments »). Pour secouer les ingrédients, tenez la poignée et sortez la poêle, puis secouez au-dessus de l'évier. Remettez ensuite la poêle dans la friteuse.
  9. Lorsque vous entendez la sonnerie de la minuterie, le temps de cuisson est écoulé.
  10. Sortez la poêle et vérifiez si les ingrédients sont prêts.  
Prudence:
    - Après la cuisson avec la friteuse, il peut y avoir des jets de vapeur de la friteuse.
    - La poêle est chaude après la cuisson. Placez-le toujours sur une surface résistante à la chaleur.
  11. Videz le contenu de la poêle dans un bol ou sur une assiette.  
Note:
    - Ne renversez pas la poêle, car cela ferait couler l'huile redondante accumulée au fond de la poêle sur les ingrédients alimentaires.
    - Pour aller chercher les ingrédients alimentaires de grande taille ou fragiles, vous pouvez les sortir de la poêle à l'aide de pinces.
  12. Après avoir terminé la cuisson d'un lot d'ingrédients alimentaires, la friteuse peut être utilisée pour cuire un autre lot d'ingrédients alimentaires à tout moment.

## CUISINER AVEC DES PRÉRÉGLAGES

1. Appuyez sur le bouton d'alimentation Marche/Arrêt pour allumer l'appareil.
2. Appuyez sur le bouton Menu pour sélectionner le pré-réglage de cuisson préféré. L'icône de pré-réglage de cuisson clignote lorsqu'elle est sélectionnée.
3. Appuyez sur le bouton d'alimentation Marche/Arrêt pour démarrer le pré-réglage de cuisson préféré.  
Note:
  - De plus petites quantités de nourriture nécessiteront moins de temps de cuisson.
  - Lorsque vous préparez de grandes quantités d'aliments (par exemple des frites, des crevettes, des pilons, etc.), secouez, retournez ou remuez les ingrédients dans la poêle à frire 2 à 3 fois afin d'obtenir un résultat cohérent.

## TABLE DE CUISSON PRÉRÉGLÉE

Dans le tableau suivant, vous trouverez plus d'informations sur les pré-réglages de cuisson.

	Type de pré-réglage de cuisson	Quantité min-max d'ingrédients	Temps (min)	Température	Reverse r	Informations complémentaires
	Frites fraîches	500 g / 18 onces	20	200 °C / 400 °F	Oui	<ul style="list-style-type: none"> <li>Utilisez des pommes de terre farineuses.</li> <li>Faire tremper 30 minutes dans l'eau, sécher puis ajouter 1/4 à 1 cuillère à soupe d'huile.</li> <li>Secouez, retournez ou remuez 4 fois entre les deux.</li> </ul>
	Pilons de poulet	800 g / 28 onces	25	180 °C / 360 °F	Oui	<ul style="list-style-type: none"> <li>Ajouter 1/2 cuillère à soupe d'huile.</li> <li>Secouez, retournez ou remuez entre les deux.</li> </ul>
	Crevette	200 g / 7 oz	20	160 °C / 320 °F	Oui	
	Gâteau	600 g / 21 onces	25	160 °C / 320 °F	Oui	
	Steak / côtelettes de bœuf	450 g / 16 onces	20	160 °C / 320 °F	Oui	<ul style="list-style-type: none"> <li>Ajouter 1/2 cuillère à soupe d'huile.</li> </ul>
	Poisson	250 g / 9 onces	20	180 °C / 360 °F	Oui	<ul style="list-style-type: none"> <li>Poisson entier environ 200 – 300 g / 7 – 11 oz</li> </ul>
	Côtes	400 g / 14 onces	15	180 °C / 360 °F	Oui	

## NETTOYAGE

Nettoyez le produit après chaque utilisation. Retirez l'huile et la graisse du fond de la poêle après chaque utilisation.

Avertissement:

- Laissez la poêle à frire et l'intérieur de l'appareil refroidir complètement avant de commencer le nettoyage.
  - Ne plongez jamais le boîtier de la friteuse dans l'eau ou tout autre liquide et ne le placez jamais sous l'eau courante.
  - L'intérieur de la poêle à frire est entièrement recouvert d'une couche peinte antiadhésive. N'utilisez pas d'ustensiles de cuisine en métal ou de produit de nettoyage abrasif pour effectuer le nettoyage, car cela endommagerait la couche peinte antiadhésive.
- Appuyez sur le bouton d'alimentation Marche/Arrêt pour éteindre l'appareil, débranchez la fiche de la prise murale et laissez l'appareil refroidir pendant 30 minutes avant de commencer le nettoyage.
  - Retirez l'huile et la graisse du fond de la poêle.
  - Nettoyez la poêle ou le fond de la poêle avec de l'eau chaude, un détergent et une éponge non abrasive. Ajoutez de l'eau chaude dans la poêle avec un peu de détergent et laissez-la tremper pendant 10 minutes.

- Nettoyez le boîtier de la friteuse avec un chiffon humide avec quelques gouttes de détergent, puis séchez-le. N'utilisez pas de solvants ou de produits à pH acide ou basique tels que de l'eau de Javel ou des produits abrasifs pour nettoyer l'appareil.
- Nettoyez l'intérieur du produit avec de l'eau chaude et une éponge non abrasive. Utilisez une brosse de nettoyage pour nettoyer les composants chauffants, balayez tout résidu de nourriture restant.
- Faites sécher toutes les pièces avant son assemblage et son stockage.

## STOCKAGE

- Débranchez l'appareil et laissez-le refroidir.
- Assurez-vous que toutes les pièces sont propres et sèches avant de les ranger.

## ÉLIMINATION RESPECTUEUSE DE L'ENVIRONNEMENT

	<p>Ce symbole signifie que ce produit ne doit pas être jeté avec les ordures ménagères normales (2012/19/UE). Les produits marqués de ce symbole doivent être collectés séparément et recyclés dans des points de collecte désignés.</p> <p>La présence de composants dangereux dans l'équipement peut être potentiellement nocive pour l'environnement, par exemple provoquer une contamination et, par conséquent, présenter un risque pour la santé humaine.</p> <p>Le bon tri des déchets dans les ménages joue un rôle majeur dans le processus de recyclage des déchets d'équipements électroniques. Le respect des règles de collecte séparée garantit un niveau suffisant de protection de la santé humaine et de l'environnement.</p>
---	--

## DYSFONCTIONNEMENT ET PROCÉDÉ DE TRAITEMENT

Problème	Possible Cause	Solution
La friteuse ne s'allume pas.	L'appareil n'est pas branché.	Vérifiez si la fiche est correctement insérée dans la prise murale.
De la fumée blanche s'échappe de l'appareil.	Vous cuisinez des ingrédients à forte teneur en huile.	Versez soigneusement l'excès d'huile ou de graisse de la poêle, puis poursuivez la cuisson.
	La poêle à frire contient encore des résidus graisseux d'une utilisation précédente.	La fumée blanche est causée par des résidus gras qui chauffent dans la poêle. Nettoyez toujours soigneusement la poêle après chaque utilisation.
Mes frites fraîches ne sont pas frites uniformément.	Vous n'avez pas utilisé le bon type de pomme de terre.	Pour obtenir les meilleurs résultats, utilisez des pommes de terre farineuses fraîches. Choisissez des pommes de terre dont l'emballage indique qu'elles conviennent à la friture.
	Vous n'avez pas correctement trempé les frites fraîches avant de les faire frire.	Faites tremper les frites fraîches dans un bol pendant 30 minutes (Min), puis retirez-les et séchez-les sur un papier absorbant.
	Vous avez ajouté trop d'ingrédients dans la poêle.	Respectez la quantité maximale d'ingrédients indiquée dans le « Tableau de cuisson prédéfini ».
	Certains types d'ingrédients doivent être secoués, retournés ou agités tout au long du temps de cuisson.	Secouez, retournez ou remuez les ingrédients plusieurs fois entre les deux.

Mes frites fraîches ne sont pas croquantes.	Le croquant des frites dépend de la quantité d'huile et d'eau contenue dans les frites.	Assurez-vous que les frites sont égouttées de la bonne manière.
		Coupez les frites fraîches un peu plus fines pour les rendre plus croustillantes.
		Ajoutez un peu plus d'huile pour les rendre plus croustillants.
La poêle à frire ne peut pas être correctement glissée dans l'appareil.	Il y a trop d'ingrédients dans la poêle.	Ne laissez pas la quantité d'ingrédients dans la poêle dépasser la ligne d'indicateur maximale.
	La plaque de support / grill n'est pas correctement placée dans la poêle.	Enfoncez la plaque de support / la grille dans la poêle jusqu'à ce que vous entendiez un clic.

## GARANTIE

- Le fabricant fournit une garantie conformément à la législation du pays de résidence du client, avec un minimum de 1 an, à compter de la date à laquelle l'appareil est vendu à l'utilisateur final.
- La garantie ne couvre que les défauts de matériaux ou de fabrication.
- Lors d'une réclamation au titre de la garantie, la facture d'achat originale (avec la date d'achat) doit être soumise.
- La garantie ne s'appliquera pas en cas de :
  - Usure normale.
  - Utilisation incorrecte, par exemple surcharge de l'appareil, utilisation d'accessoires non approuvés
  - Usage de la force, dommages causés par des influences extérieures.
  - Dommages causés par le non-respect du manuel d'utilisation ou le non-respect des instructions d'installation.
  - Appareils partiellement ou complètement démontés.

## DÉCLARATION DE CONFORMITÉ



Cet appareil a été conçu, construit et distribué conformément aux exigences de sécurité des directives CE : Directive RoHS 2 2011/65/UE, Ecoconception des produits liés à l'énergie (ERP) 2009/125/CE, Directive sur la compatibilité électromagnétique (CEM) 2014/30/UE, Directive LVD basse tension 2014/35/UE et modifications ultérieures. Cet appareil est conforme aux exigences légales pertinentes de l'Union européenne. La déclaration de conformité du produit est disponible en ligne à l'adresse [www.arovo.com/manuals](http://www.arovo.com/manuals).

Conformément à notre politique d'amélioration continue des produits, nous nous réservons le droit d'apporter des modifications techniques et optiques sans préavis. La version actuelle de ce manuel d'utilisation peut être consultée en ligne à l'adresse [www.arovo.com/manuals](http://www.arovo.com/manuals).



## EL – ΦΡΙΤΕΖΑ Α'ΕΡΑ 4.5L

### ΣΗΜΑΝΤΙΚΕΣ ΠΡΟΦΥΛΑΞΕΙΣ ΑΣΦΑΛΕΙΑΣ

Διαβάστε προσεκτικά όλες τις οδηγίες πριν χρησιμοποιήσετε τη συσκευή και φυλάξτε αυτό το εγχειρίδιο για μελλοντική αναφορά. Σε περίπτωση μεταβίβασης ή μεταπώλησης του προϊόντος, το παρόν εγχειρίδιο πρέπει να το συνοδεύει, καθώς θεωρείται αναπόσπαστο μέρος του προϊόντος.

Όταν χρησιμοποιείτε ηλεκτρικές συσκευές, πρέπει πάντα να ακολουθείτε βασικές προφυλάξεις ασφαλείας. Αυτά περιλαμβάνουν αλλά δεν περιορίζονται στα ακόλουθα:

#### Γενική ασφάλεια

- Διαβάστε προσεκτικά όλες τις οδηγίες. Η μη τήρηση αυτών των προφυλάξεων μπορεί να οδηγήσει σε τραυματισμό ή ζημιά.
- Χρησιμοποιήστε αυτήν τη συσκευή μόνο για την προβλεπόμενη οικιακή χρήση της και σύμφωνα με τις οδηγίες αυτού του εγχειριδίου.
- Αυτή η συσκευή δεν προορίζεται για εμπορική χρήση.
- Χρησιμοποιήστε τη συσκευή σε σταθερή, επίπεδη και ανθεκτική στη θερμότητα επιφάνεια. Μην λειτουργείτε κοντά σε νεροχύτες, σε υγρούς χώρους ή σε εξωτερικούς χώρους.
- Μην τοποθετείτε τη συσκευή σε τοίχο ή άλλα αντικείμενα. Διατηρήστε ελάχιστη απόσταση 10 cm σε όλες τις πλευρές και στην κορυφή για να επιτρέψετε τη σωστή ροή αέρα.
- Ποτέ μην τοποθετείτε αντικείμενα πάνω από τη συσκευή κατά τη λειτουργία, καθώς αυτό μπορεί να εμποδίσει τη ροή του αέρα και να μειώσει την απόδοση.
- Ηλεκτρική ασφάλεια
- Βεβαιωθείτε ότι η τάση που αναγράφεται στην ετικέτα χαρακτηρισμού ταιριάζει με την τοπική τάση δικτύου πριν συνδέσετε τη συσκευή.
- Συνδέστε τη συσκευή μόνο σε σωστά γειωμένη πρίζα.
- Μην χρησιμοποιείτε προσαρμογείς βύσματος ή καλώδια επέκτασης.
- Αποσυνδέετε πάντα τη συσκευή όταν δεν τη χρησιμοποιείτε, πριν από τον καθαρισμό και πριν συναρμολογήσετε ή αποσυναρμολογήσετε εξαρτήματα.
- Μην χρησιμοποιείτε τη συσκευή εάν το βύσμα, το καλώδιο τροφοδοσίας ή το περιβλήμα έχουν υποστεί ζημιά.
- Μην πιέζετε, στρίβετε ή τραβάτε το καλώδιο τροφοδοσίας. Μην χρησιμοποιείτε το καλώδιο για να σηκώσετε ή να μεταφέρετε τη συσκευή.
- Το καλώδιο τροφοδοσίας πρέπει να φυλάσσεται μακριά από θερμές επιφάνειες και αιχμηρές άκρες και δεν πρέπει να κρέμεται πάνω από την άκρη ενός τραπεζιού ή πάγκου.
- Εάν το καλώδιο τροφοδοσίας έχει υποστεί ζημιά, πρέπει να αντικατασταθεί από τον κατασκευαστή, εξουσιοδοτημένο κέντρο σέρβις ή παρόμοιο ειδικευμένο άτομο για την αποφυγή κινδύνων.
- Μην βυθίζετε τη συσκευή, το βύσμα ή το καλώδιο τροφοδοσίας σε νερό ή οποιοδήποτε άλλο υγρό. Μην χειρίζεστε τη συσκευή με βρεγμένα χέρια.
- Δεν πρέπει να επιτρέπεται η ροή υγρού στο βύσμα ή τη σύνδεση.

#### Ασφάλεια χρήσης

- Αυτή η συσκευή μπορεί να χρησιμοποιηθεί από παιδιά ηλικίας 8 ετών και άνω και από άτομα με μειωμένες σωματικές, αισθητηριακές ή διανοητικές ικανότητες ή έλλειψη εμπειρίας και γνώσης, υπό την προϋπόθεση ότι τους έχει δοθεί επίβλεψη ή οδηγίες σχετικά με την ασφαλή χρήση και κατανοούν τους σχετικούς κινδύνους.
- Τα παιδιά κάτω των 8 ετών δεν πρέπει να επιτρέπονται κοντά στη συσκευή ή στο καλώδιο τροφοδοσίας. Η συσκευή δεν πρέπει να χρησιμοποιείται ή να καθαρίζεται από παιδιά εκτός εάν επιβλέπεται.
- Τα παιδιά δεν πρέπει να παίζουν με τη συσκευή. Κρατήστε το και το καλώδιο του μακριά από παιδιά.
- Μην αφήνετε τη συσκευή χωρίς επίβλεψη κατά τη λειτουργία. Η συσκευή πρέπει να παρακολουθείται ανά πάσα στιγμή κατά τη χρήση.
- Κατά τη λειτουργία, μπορεί να εκπέμπεται ατμός υψηλής θερμοκρασίας από την έξοδο αέρα. Κρατήστε τα χέρια και το πρόσωπο μακριά από το άνοιγμα ατμού και εξόδου. Να είστε προσεκτικοί όταν χειρίζεστε τη συσκευή αμέσως μετά τη χρήση.
- Μην καλύπτετε τα ανοίγματα εισόδου ή εξόδου αέρα ενώ η συσκευή χρησιμοποιείται.
- Ποτέ μην ρίχνετε λάδι ή άλλα εύφλεκτα υγρά στη φριτέζα. Κάτι τέτοιο μπορεί να προκαλέσει κίνδυνο πυρκαγιάς.
- Μην αγγίζετε θερμές επιφάνειες στο εσωτερικό της συσκευής ενώ λειτουργεί ή αμέσως μετά τη χρήση. Χρησιμοποιήστε λαβές ή πόμολο, όπου ισχύει.
- Εάν η συσκευή αρχίσει να εκπέμπει καπνό, αποσυνδέστε την αμέσως. Αφήστε το να κρυώσει πριν το χειριστείτε ή το μετακινήσετε.
- Μην χρησιμοποιείτε τη συσκευή με εξωτερικό χρονοδιακόπτη ή σύστημα τηλεχειρισμού.

#### Συντήρηση & Συντήρηση

- Δεν υπάρχουν ανταλλακτικά που μπορούν να επισκευαστούν από τον χρήστη μέσα. Μην επιχειρήσετε να επισκευάσετε ή να τροποποιήσετε τη συσκευή μόνοι σας. Αυτό μπορεί να ακυρώσει την εγγύηση και να θέσει σε κίνδυνο την ασφάλεια.
- Οι επισκευές πρέπει να πραγματοποιούνται μόνο από τον κατασκευαστή, εξουσιοδοτημένο κέντρο σέρβις ή τεχνικό με παρόμοια προσόντα.
- Για καθαρισμό, μην απορροφάτε το περιβλήμα της συσκευής σε νερό και μην το τοποθετείτε κάτω από τρεχούμενο νερό. Σκουπίστε μόνο με ένα υγρό πανί. Αποφύγετε την είσοδο νερού στο περίβλημα, το οποίο περιέχει ηλεκτρικά και θερμαντικά στοιχεία.











**Προειδοποίηση:** Μην αγγίζετε την επιφάνεια κατά τη χρήση. Η θερμοκρασία της προσβάσιμης επιφάνειας μπορεί να είναι υψηλή όταν λειτουργεί η συσκευή.

## Προσοχή

Η συσκευή προορίζεται για οικιακή και παρόμοια χρήση. Το προϊόν δεν προορίζεται για εμπορική χρήση.

## ΕΠΕΞΗΓΗΣΗ ΣΥΜΒΟΛΩΝ

 <p>Διαβάστε το εγχειρίδιο χρήσης.</p>	 <p>Η συσκευασία μπορεί να επαναχρησιμοποιηθεί ή να ανακυκλωθεί. Απορρίψτε σωστά τυχόν υλικά συσκευασίας που δεν χρειάζονται πλέον.</p>
 <p>Η συσκευασία μπορεί να επαναχρησιμοποιηθεί ή να ανακυκλωθεί. Απορρίψτε σωστά τυχόν υλικά συσκευασίας που δεν χρειάζονται πλέον.</p>	 <p>Αυτό το προϊόν είναι ασφαλές για χρήση σε επαφή με τρόφιμα.</p>
 <p>Εάν παρατηρήσετε οποιαδήποτε ζημιά κατά τη μεταφορά κατά την αποσυσκευασία του προϊόντος, επικοινωνήστε με τον αντιπρόσωπό σας χωρίς καθυστέρηση.</p>	 <p>Η συσκευασία μπορεί να επαναχρησιμοποιηθεί ή να ανακυκλωθεί. Απορρίψτε σωστά τυχόν υλικά συσκευασίας που δεν χρειάζονται πλέον.</p>
 <p>Αυτή η συσκευή είναι εξοπλισμένη με βύσμα CEE 7/7 (Type F) και είναι κατάλληλη για χρήση με τις ακόλουθες υποδοχές: CEE 7/3 και CEE 7/5.</p>	 <p>Δήλωση συμμόρφωσης. Τα προϊόντα που επισημαίνονται με αυτό το σύμβολο συμμορφώνονται εντός του Ευρωπαϊκού Οικονομικού Χώρου (ΕΟΧ). Η δήλωση συμμόρφωσης ΕΕ μπορεί να ζητηθεί από τον κατασκευαστή.</p>

## ΓΕΝΙΚΑ ΧΑΡΑΚΤΗΡΙΣΤΙΚΑ

1. Είσοδος αέρα
2. Εκθέτω
  - A. Προκαθορισμένοι δείκτες
  - B. Οθόνη
  - C. Κουμπί αύξησης θερμοκρασίας
  - D. Κουμπί μείωσης θερμοκρασίας
  - E. Κουμπί μενού
  - F. Κουμπί ενεργοποίησης/απενεργοποίησης
  - G. Κουμπί μείωσης χρόνου
  - H. Κουμπί αύξησης χρόνου
  - I. Ένδειξη ανεμιστήρα
3. Λαβή
4. Τηγάνι - 4,5 L
5. Στέγαση
6. Έξοδος αέρα
7. Πλάκα στήριξης

Περιλαμβάνεται στο κουτί:

- 1 x Περιβλήμα
- 1 x Τηγάνι - 4,5L
- 1 x πλάκα στήριξης
- 1 x Εγχειρίδιο χρήστη

## ΤΕΧΝΙΚΑ ΧΑΡΑΚΤΗΡΙΣΤΙΚΑ

- Τροφοδοσία: 220-240V – 50/60Hz
- Δύναμη εισαγωγής: 1400W
- Διαστάσεις προϊόντος: 36,7 x 27,4 x 31,3 cm
- Βάρος προϊόντος: 5Kg
- Χωρητικότητα: 4,5L

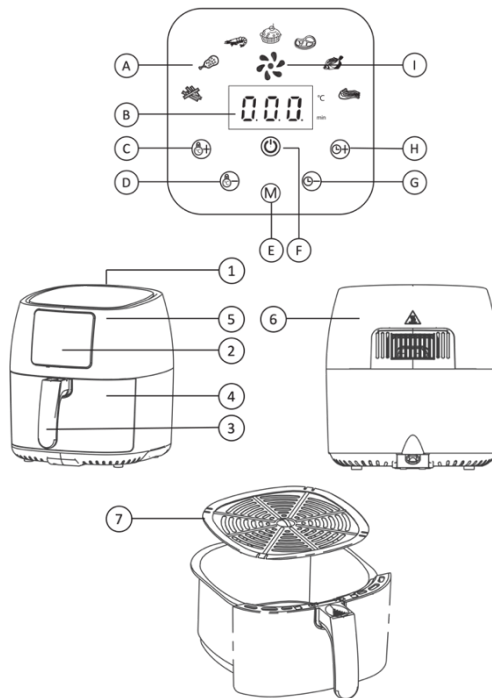

## ΠΡΙΝ ΤΗΝ ΠΡΩΤΗ ΧΡΗΣΗ

- Βεβαιωθείτε ότι έχει αφαιρεθεί όλη η συσκευασία του προϊόντος. Αφαιρέστε την κόλλα και τις ετικέτες στο προϊόν.
- Πριν χρησιμοποιήσετε το προϊόν για πρώτη φορά, καθαρίστε καλά το τηγάνι με ζεστό νερό, απορρυπαντικό και μη λειαντικό σφουγγάρι. Σημείωση: η μηχανή πλυντηρίου πιάτων μπορεί να χρησιμοποιηθεί για την πλύση αυτών των εξαρτημάτων.
- Καθαρίστε το εσωτερικό και το εξωτερικό του προϊόντος με υγρό πανί.

## ΠΡΟΕΤΟΙΜΑΣΙΑ ΓΙΑ ΧΡΗΣΗ

- Τοποθετήστε το προϊόν σε μια επιφάνεια που είναι ισοπεδωμένη, ομοιόμορφη και σταθερή, μην τοποθετείτε το προϊόν σε επιφάνεια που δεν είναι ανθεκτική στη θερμότητα.
- Βάζουμε σωστά το τηγάνι στη φριτέζα.
- Τραβήξτε το σύρμα έξω από τη συρμάτινη κάψουλα στο κάτω μέρος του προϊόντος. Ξετυλίξτε εντελώς το καλώδιο πριν το συνδέσετε.
- Προσοχή:
  - Ποτέ μην ρίχνετε λάδι ή άλλο υγρό στη φριτέζα.
  - Ποτέ μην τοποθετείτε τα πράγματα πάνω από το προϊόν, γιατί αυτό θα αποτρέψει τη ροή του αέρα και θα μειώσει την επίδραση της θέρμανσης ζεστού αέρα.

## ΧΡΗΣΗ ΤΗΣ ΣΥΣΚΕΥΗΣ







1. Τοποθετήστε το φιν στην πρίζα.
2. Αφαιρούμε προσεκτικά το τηγάνι από τη φριτέζα τραβώντας τη λαβή.
3. Βάζουμε τα υλικά του φαγητού στο τηγάνι.
4. Ξαναβάζουμε το τηγάνι στη φριτέζα.  
Προσοχή:
  - Ποτέ μην χρησιμοποιείτε τη φριτέζα χωρίς το τηγάνι.
  - Μην αγγίζετε το τηγάνι κατά τη διάρκεια και για αρκετή ώρα μετά τη χρήση, καθώς ζεσταίνεται πολύ.
  - Κρατάμε το τηγάνι μόνο από τη λαβή.
5. Για να ενεργοποιήσετε τη φριτέζα, πατήστε το κουμπί ενεργοποίησης/απενεργοποίησης.
6. Πατήστε το κουμπί αύξησης ή μείωσης της θερμοκρασίας για να επιλέξετε την απαιτούμενη θερμοκρασία.
7. Πατήστε το κουμπί χρόνου πάνω ή κάτω για να επιλέξετε τον απαιτούμενο χρόνο.
8. Πατήστε το κουμπί ενεργοποίησης / απενεργοποίησης για να ξεκινήσετε τη διαδικασία μαγειρέματος.  
Σημείωση:
  - Κατά τη διάρκεια του μαγειρέματος η θερμοκρασία και ο χρόνος εμφανίζονται εναλλακτικά.
  - Κατά τη διάρκεια του μαγειρέματος, εάν θέλετε να αλλάξετε το χρόνο μαγειρέματος ή τη θερμοκρασία, πατήστε το αντίστοιχο κουμπί πάνω ή κάτω ανά πάσα στιγμή για να το κάνετε.
  - Ανατρέξτε στον «Πίνακα προετοιμασίας φαγητού» με βασικές ρυθμίσεις μαγειρέματος για διαφορετικούς τύπους τροφίμων.
  - Ορισμένα συστατικά απαιτούν ανακίνηση ή περιστροφή του χρόνου μαγειρέματος (ανατρέξτε στο «Τραπέζι προετοιμασίας φαγητού»). Για να ανακινήσετε τα υλικά, κρατήστε τη λαβή και τραβήξτε έξω το τηγάνι και στη συνέχεια ανακινήστε πάνω από το νεροχύτη. Στη συνέχεια, σύρετε το τηγάνι πίσω στη φριτέζα.
9. Όταν ακούσετε το κουδούνι χρονοδιακόπτη, ο χρόνος μαγειρέματος έχει παρέλθει.
10. Βγάζουμε το τηγάνι και ελέγχουμε αν τα υλικά είναι έτοιμα.  
Προσοχή:
  - Μετά το μαγείρεμα με τη φριτέζα, μπορεί να υπάρχει εκτόξευση ατμού από τη φριτέζα.
  - Το τηγάνι είναι ζεστό μετά τη διαδικασία μαγειρέματος. Πάντα να το τοποθετείτε σε ανθεκτική στη θερμότητα επιφάνεια.
11. Αδειάζουμε το περιεχόμενο του τηγανιού σε ένα μπολ ή σε ένα πιάτο.  
Σημείωση:
  - Μην αναποδογυρίζετε το τηγάνι, γιατί αυτό θα προκαλέσει διαρροή του περιττού λαδιού που συλλέγεται στο κάτω μέρος του τηγανιού στα συστατικά των τροφίμων.
  - Για να πάρετε το μεγάλο μέγεθος ή τα εύθραυστα συστατικά τροφίμων, μπορείτε να χρησιμοποιήσετε σφικτικές για να τα βγάλετε από το τηγάνι.
12. Αφού ολοκληρώσετε το μαγείρεμα μιας παρτίδας συστατικών τροφίμων, η φριτέζα μπορεί να χρησιμοποιηθεί για να μαγειρέψει μια άλλη παρτίδα συστατικών τροφίμων ανά πάσα στιγμή.

## ΜΑΓΕΙΡΕΜΑ ΜΕ ΠΡΟΕΠΙΛΟΓΕΣ

1. Πατήστε το κουμπί ενεργοποίησης/απενεργοποίησης για να ενεργοποιήσετε τη συσκευή.
2. Πατήστε το κουμπί Μενού για να επιλέξετε την προτιμώμενη προεπιλογή μαγειρέματος. Το εικονίδιο προκαθορισμένης ρύθμισης μαγειρέματος θα αναβοσβήνει όταν επιλεγεί.
3. Πατήστε το κουμπί ενεργοποίησης/απενεργοποίησης για να ξεκινήσετε την προτιμώμενη προεπιλογή μαγειρέματος.  
Σημείωση:
  - Μικρότερες ποσότητες φαγητού απαιτούν λιγότερο χρόνο μαγειρέματος.
  - Όταν ετοιμάζετε μεγαλύτερες ποσότητες φαγητού (π.χ. πατάτες, γαρίδες, κνήμες κ.λπ.) ανακινήστε, γυρίστε ή ανακατέψτε τα υλικά στο τηγάνι 2 έως 3 φορές για να επιτύχετε ένα σταθερό αποτέλεσμα.

## ΠΡΟΚΑΘΟΡΙΣΜΕΝΟ ΤΡΑΠΕΖΙ ΜΑΓΕΙΡΕΜΑΤΟΣ

Στον παρακάτω πίνακα μπορείτε να βρείτε περισσότερες πληροφορίες σχετικά με τις προεπιλογές μαγειρέματος.

	Τύπος προκαθορισμένης ρύθμισης μαγειρέματος	Ελάχιστη-μέγιστη ποσότητα συστατικών	Χρόνος (λεπτά)	Θερμοκρασία	Ανατρέπω	Πρόσθετες πληροφορίες
	Φρέσκες πατάτες τηγανητές	500 g / 18 ουγκιές	20	200 °C / 400 °F	Ναι	<ul style="list-style-type: none"><li>Χρησιμοποιήστε πατάτες mealy.</li><li>Μουλιάστε 30 λεπτά σε νερό, στεγνώστε και στη συνέχεια προσθέστε 1/4 έως 1 κουταλιά της σούπας λάδι.</li><li>Ανακινήστε, γυρίστε ή ανακατέψτε 4 φορές ενδιάμεσα.</li></ul>
	Κνήμες κοτόπουλου	800 g / 28 ουγκιές	25	180°C / 360°F	Ναι	<ul style="list-style-type: none"><li>Προσθέστε 1/2 κουταλιά της σούπας λάδι.</li><li>Ανακινήστε, γυρίστε ή ανακατέψτε ενδιάμεσα.</li></ul>
	Γαρίδα	200 g / 7 ουγκιές	20	160°C / 320°F	Ναι	
	Κέικ	600 g / 21 ουγκιές	25	160°C / 320°F	Ναι	
	Μοσχαρίσια μπριζόλα / παιδάκια	450 g / 16 ουγκιές	20	160°C / 320°F	Ναι	<ul style="list-style-type: none"><li>Προσθέστε 1/2 κουταλιά της σούπας λάδι.</li></ul>
	Ψάρι	250 g / 9 ουγκιές	20	180°C / 360°F	Ναι	<ul style="list-style-type: none"><li>Ολόκληρο ψάρι περίπου 200 - 300 g / 7 - 11 oz</li></ul>
	Πλευρά	400 g / 14 ουγκιές	15	180°C / 360°F	Ναι	

## ΚΑΘΑΡΙΣΜΑ

Καθαρίστε το προϊόν μετά από κάθε χρήση. Αφαιρέστε το λάδι και το λίπος από τον πάτο του τηγανιού μετά από κάθε χρήση.

Προειδοποίηση:

- Αφήστε το τηγάνι και το εσωτερικό της συσκευής να κρυσώσουν εντελώς πριν ξεκινήσετε τον καθαρισμό.
  - Ποτέ μην βυθίζετε το περιβλήμα της φριτέζας σε νερό ή οποιοδήποτε άλλο υγρό και μην το τοποθετείτε κάτω από τρεχούμενο νερό.
  - Το εσωτερικό του τηγανιού είναι όλο καλυμμένο με αντικολλητικό βαμμένο παλτό. Μην χρησιμοποιείτε μεταλλικά σκεύη κουζίνας ή λειαντικό καθαριστικό υλικό για να κάνετε τον καθαρισμό, γιατί αυτό θα βλάψει το μη κολλητικό βαμμένο παλτό.
- Πατήστε το κουμπί ενεργοποίησης/απενεργοποίησης για να απενεργοποιήσετε τη συσκευή, αφαιρέστε το φιν από την πρίζα και αφήστε τη συσκευή να κρυσώσει για 30 λεπτά πριν ξεκινήσετε τον καθαρισμό.
  - Αφαιρούμε το λάδι και το λίπος από τον πάτο του τηγανιού.
  - Καθαρίστε το τηγάνι ή τον πάτο του τηγανιού με ζεστό νερό, απορρυπαντικό και μη λειαντικό σφουγγάρι. Προσθέτουμε ζεστό νερό στο τηγάνι μαζί με λίγο απορρυπαντικό και αφήνουμε να μουλιάσει για 10 λεπτά.
  - Καθαρίστε το περίβλημα της φριτέζας με ένα υγρό πανί με μερικές σταγόνες απορρυπαντικού και στη συνέχεια στεγνώστε. Μην χρησιμοποιείτε διαλύτες ή προϊόντα με όξινο ή βασικό pH, όπως λευκαντικό ή λειαντικά προϊόντα, για τον καθαρισμό της συσκευής.
  - Καθαρίστε το εσωτερικό του προϊόντος με ζεστό νερό και μη λειαντικό σφουγγάρι. Χρησιμοποιήστε βούρτσα καθαρισμού για να καθαρίσετε τα θερμοκρατικά εξαρτήματα, σκουπίστε τυχόν υπολείμματα τροφίμων.
  - Στεγνώστε όλα τα μέρη πριν από τη συναρμολόγηση και την αποθήκευσή του.

## ΑΠΟΘΗΚΕΥΣΗ

- Αποσυνδέστε τη συσκευή και αφήστε την να κρυσώσει.
- Βεβαιωθείτε ότι όλα τα μέρη είναι καθαρά και στεγνά πριν από την αποθήκευση.

## ΦΙΛΙΚΗ ΠΡΟΣ ΤΟ ΠΕΡΙΒΑΛΛΟΝ ΔΙΑΘΕΣΗ



Το σύμβολο αυτό σημαίνει ότι το προϊόν αυτό δεν πρέπει να απορρίπτεται μαζί με τα συνήθη οικιακά απορρίμματα (2012/19/ΕΕ). Τα προϊόντα που φέρουν αυτό το σύμβολο πρέπει να συλλέγονται χωριστά και να ανακυκλώνονται σε καθορισμένα σημεία συλλογής. Η παρουσία επικίνδυνων κατασκευαστικών στοιχείων στον εξοπλισμό ενδέχεται να είναι επιβλαβής για το περιβάλλον, π.χ. να προκαλέσει μόλυνση και, ως εκ τούτου, να θέσει σε κίνδυνο την ανθρώπινη υγεία. Η ορθή διαλογή των αποβλήτων στα νοικοκυριά διαδραματίζει σημαντικό ρόλο στη διαδικασία ανακύκλωσης των αποβλήτων ηλεκτρονικού εξοπλισμού. Η τήρηση των κανόνων χωριστής συλλογής εξασφαλίζει επαρκές επίπεδο προστασίας της ανθρώπινης υγείας και του περιβάλλοντος.

## ΔΥΣΛΕΙΤΟΥΡΓΙΑ ΚΑΙ Μ'ΕΘΟΔΟΣ ΘΕΡΑΠΕΙΑΣ

Πρόβλημα	Πιθανή αιτία	Λύση
Η φριτέζα δεν ανάβει.	Η συσκευή δεν είναι συνδεδεμένη.	Ελέγξτε εάν το βύσμα έχει τοποθετηθεί σωστά στην πρίζα.
Λευκός καπνός βγαίνει από τη συσκευή.	Μαγειρεύετε στατικά με υψηλή περιεκτικότητα σε λάδι.	Αφαιρέστε προσεκτικά τυχόν περίσσεια λαδιού ή λίπους από το τηγάνι και στη συνέχεια συνεχίστε το μαγείρεμα.
	Το τηγάνι περιέχει ακόμα λιπαρά υπολείμματα από προηγούμενη χρήση.	Ο λευκός καπνός προκαλείται από λιπαρά υπολείμματα που θερμαίνονται στο τηγάνι. Καθαρίζετε πάντα καλά το τηγάνι μετά από κάθε χρήση.
Οι φρέσκες πατάτες μου δεν τηγανίζονται ομοιόμορφα.	Δεν χρησιμοποιήσατε τον σωστό τύπο πατάτας.	Για να έχετε τα καλύτερα αποτελέσματα, χρησιμοποιήστε φρέσκες αλευρωμένες πατάτες. Επιλέξτε πατάτες των οποίων η συσκευασία δηλώνει ότι είναι κατάλληλες για τηγάνισμα.
	Δεν μουλιάσατε σωστά τις φρέσκες πατάτες πριν τηγανίσετε.	Μουλιάστε τις φρέσκες πατάτες σε ένα μπολ για 30 λεπτά (Min), στη συνέχεια αφαιρέστε τις και στεγνώστε τις σε ένα χαρτί κουζίνας.
	Έχουμε προσθέσει πάρα πολλά υλικά στο τηγάνι.	Ακολουθήστε τη μέγιστη ποσότητα συστατικών όπως περιγράφεται στο «Προκαθορισμένο τραπέζι μαγειρέματος».
	Ορισμένοι τύποι συστατικών πρέπει να ανακινούνται, να γυρίζουν ή να αναδεύονται καθ' όλη τη διάρκεια του μαγειρέματος.	Ανακινήστε, γυρίστε ή ανακατέψτε τα συστατικά μερικές φορές ενδιάμεσα.
Οι φρέσκες πατάτες μου δεν είναι τραγανές.	Η τραγανότητα των τηγανητών πατατών εξαρτάται από την ποσότητα λαδιού και νερού στις πατάτες.	Βεβαιωθείτε ότι οι πατάτες έχουν στραγγιστεί με τον σωστό τρόπο.
		Κόβουμε λίγο πιο λεπτές τις φρέσκες πατάτες για να γίνουν πιο τραγανές. Προσθέστε λίγο περισσότερο λάδι για να τα κάνετε πιο τραγανά.
Το τηγάνι δεν μπορεί να γλιστρήσει σωστά πίσω στη συσκευή.	Υπάρχουν πάρα πολλά υλικά στο τηγάνι.	Μην αφήνετε την ποσότητα των υλικών στο τηγάνι να υπερβεί τη μέγιστη γραμμή ένδειξης.
	Η πλάκα στήριξης / σχάρα δεν έχει τοποθετηθεί σωστά στο τηγάνι.	Σπρώξτε την πλάκα στήριξης / σχάρα προς τα κάτω στο τηγάνι μέχρι να ακουστεί ένα κλικ.

## ΕΓΓΥΗΣΗ

- Ο κατασκευαστής παρέχει εγγύηση σύμφωνα με τη νομοθεσία της χώρας διαμονής του πελάτη, με ελάχιστο χρονικό διάστημα 1 έτους, αρχής γενομένης από την ημερομηνία πώλησης της συσκευής στον τελικό χρήστη.
- Η εγγύηση καλύπτει μόνο ελαττώματα υλικού ή κατασκευής.
- Κατά την υποβολή αξίωσης βάσει της εγγύησης, πρέπει να υποβληθεί ο αρχικός λογαριασμός αγοράς (με ημερομηνία αγοράς).
- Η εγγύηση δεν ισχύει σε περιπτώσεις:
  - Φυσιολογική φθορά.
  - Λανθασμένη χρήση, π.χ. υπερφόρτωση της συσκευής, χρήση μη εγκεκριμένων εξαρτημάτων
  - Χρήση βίας, ζημιά που προκαλείται από εξωτερικές επιρροές.
  - Ζημιές που προκλήθηκαν από μη τήρηση του εγχειριδίου χρήσης ή μη συμμόρφωση με τις οδηγίες εγκατάστασης.
  - Μερικώς ή πλήρως αποσυναρμολογημένες συσκευές.

## ΔΗΛΩΣΗ ΣΥΜΜΟΡΦΩΣΗΣ



Αυτή η συσκευή έχει σχεδιαστεί, κατασκευαστεί και διανεμηθεί σύμφωνα με τις απαιτήσεις ασφαλείας των οδηγιών της ΕΚ: οδηγία RoHS 2 2011/65 / ΕΕ, οικολογικός σχεδιασμός Συνδεδεμένα με την ενέργεια προϊόντα (ERP) 2009/125 / ΕΚ, οδηγία ηλεκτρομαγνητικής συμβατότητας (EMC) 2014/30 / ΕΕ, οδηγία χαμηλής τάσης LVD 2014/35 / ΕΕ και ακόλουθες τροποποιήσεις. Αυτή η συσκευή συμμορφώνεται με τις σχετικές νομικές απαιτήσεις της Ευρωπαϊκής Ένωσης. Η δήλωση συμμόρφωσης του προϊόντος είναι διαθέσιμη στο διαδίκτυο στη διεύθυνση [www.arovo.com/manuals](http://www.arovo.com/manuals).

Σύμφωνα με την πολιτική μας για συνεχή βελτίωση των προϊόντων, διατηρούμε το δικαίωμα να κάνουμε τεχνικές και οπτικές αλλαγές χωρίς προειδοποίηση. Μπορείτε να βρείτε την τρέχουσα έκδοση αυτού του εγχειριδίου χρήσης στο διαδίκτυο στη διεύθυνση [www.arovo.com/manuals](http://www.arovo.com/manuals).



### VAŽNE SIGURNOSNE MJERE OPREZA

Prije uporabe uređaja pažljivo pročitajte sve upute i sačuvajte ovaj priručnik za buduću upotrebu. Ako se proizvod prenosi ili preprodaje, ovaj priručnik mora ga pratiti, jer se smatra sastavnim dijelom proizvoda.

Prilikom korištenja električnih uređaja uvijek se treba pridržavati osnovnih sigurnosnih mjera. To uključuje, ali nije ograničeno na sljedeće:

#### Opća sigurnost

- Pažljivo pročitajte sve upute. Nepoštivanje ovih mjera opreza može dovesti do ozljeda ili oštećenja.
- Koristite ovaj uređaj samo za namjeravanu namjenu u kućanstvu i u skladu s uputama u ovom priručniku.
- Ovaj uređaj nije namijenjen za komercijalnu upotrebu.
- Koristite uređaj na stabilnoj, ravnoj površini otpornoj na toplinu. Nemojte raditi u blizini sudopera, u damp područja ili na otvorenom.
- Ne postavljajte uređaj uz zid ili druge predmete. Održavajte minimalni razmak od 10 cm sa svih strana i na vrhu kako biste omogućili pravilan protok zraka.
- Nikada ne stavljajte predmete na uređaj tijekom rada jer to može blokirati protok zraka i smanjiti performanse.
- Električna sigurnost
- Uvjerite se da voltage naznačeno na naljepnici s podacima odgovara lokalnoj mreži voltage prije spajanja uređaja.
- Uređaj priključite samo na pravilno uzemljenu utičnicu.
- Nemojte koristiti adaptere za utikač ili produžne kabele.
- Uvijek isključite uređaj iz struje kada ga ne koristite, prije čišćenja i prije sastavljanja ili rastavljanja dijelova.
- Nemojte koristiti uređaj ako su utikač, kabel za napajanje ili kućište oštećeni.
- Nemojte forsirati, uvijati ili povlačiti kabel za napajanje. Nemojte koristiti kabel za podizanje ili nošenje uređaja.
- Kabel za napajanje treba držati podalje od vrućih površina i oštrih rubova i ne smije visjeti preko ruba stola ili pulta.
- Ako je kabel za napajanje oštećen, mora ga zamijeniti proizvođač, ovlašteni servisni centar ili slično kvalificirana osoba kako bi se izbjegle opasnosti.
- Ne uranjajte uređaj, utikač ili kabel za napajanje u vodu ili bilo koju drugu tekućinu. Nemojte rukovati uređajem mokrim rukama.
- Ne smije se dopustiti da tekućina teče na utikač ili priključak.

#### Sigurnost korištenja

- Ovaj uređaj mogu koristiti djeca starija od 8 godina i osobe sa smanjenim fizičkim, osjetilnim ili mentalnim sposobnostima ili nedostatkom iskustva i znanja, pod uvjetom da su pod nadzorom ili upute o sigurnoj uporabi i razumiju opasnosti.
- Djeci mlađoj od 8 godina ne smije se dopustiti da se približavaju uređaju ili njegovom kabelu za napajanje. Uređaj ne smiju koristiti ili čistiti djeca osim ako nisu pod nadzorom.
- Djeca se ne smiju igrati s uređajem. Držite ga i njegov kabel izvan dohvata djece.
- Ne ostavljajte uređaj bez nadzora dok radi. Uređaj se mora pratiti cijelo vrijeme tijekom uporabe.
- Tijekom rada iz izlaza za zrak može se emitirati para visoke temperature. Držite ruke i lice podalje od otvora za paru i izlaz. Budite oprezni pri rukovanju uređajem odmah nakon upotrebe.
- Ne prekrivajte otvore za ulaz ili izlaz zraka dok je uređaj u upotrebi.
- Nikada nemojte ulijevati ulje ili druge zapaljive tekućine u fritezu. To može uzrokovati opasnost od požara.
- Ne dodirujte vruće površine unutar uređaja dok radi ili neposredno nakon upotrebe. Koristite ručke ili gumbе gdje je primjenjivo.
- Ako uređaj počne ispuštati dim, odmah ga isključite. Ostavite ga da se ohladi prije rukovanja ili premještanja.
- Nemojte koristiti uređaj s vanjskim timerom ili sustavom daljinskog upravljanja.

## Održavanje i servisiranje

- Unutra nema dijelova koje može servisirati korisnik. Ne pokušavajte sami popraviti ili modificirati uređaj. To može poništiti jamstvo i predstavljati sigurnosni rizik.
- Popravke smije izvoditi samo proizvođač, ovlašteni servisni centar ili slično kvalificirani tehničar.
- Za čišćenje nemojte namakati kućište uređaja u vodi niti ga stavljati pod tekuću vodu. Obrišite samo vlažnom krpom. Izbjegavajte ulazak vode u kućište koje sadrži električne i grijaće elemente.



**Upozorenje:** Ne dodirujte površinu dok je u upotrebi. Temperatura dostupne površine može biti visoka dok uređaj radi.

## Oprez

Uređaj je namijenjen za kućnu i sličnu upotrebu. Proizvod nije namijenjen za komercijalnu upotrebu.

## OBJAŠNJENJE SIMBOLA

	Pročitajte korisnički priručnik.		Ambalaža se može ponovno upotrijebiti ili reciklirati. Molimo pravilno odložite sav materijal za pakiranje koji više nije potreban.
	Ambalaža se može ponovno upotrijebiti ili reciklirati. Molimo pravilno odložite sav materijal za pakiranje koji više nije potreban.		Ovaj proizvod je siguran za upotrebu u kontaktu s hranom.
	Ako primijetite bilo kakva oštećenja pri transportu prilikom raspakiranja proizvoda, obratite se svom prodavaču bez odgađanja.		Ambalaža se može ponovno upotrijebiti ili reciklirati. Molimo pravilno odložite sav materijal za pakiranje koji više nije potreban.
	Ovaj uređaj je opremljen utikačem CEE 7/7 (tip F) i prikladan je za upotrebu sa sljedećim utičnicama: CEE 7/3 i CEE 7/5.		Izjava o sukladnosti. Proizvodi označeni ovim simbolom u skladu su s Europskim gospodarskim prostorom (EGP). EU izjava o sukladnosti može se zatražiti od proizvođača.

## OPĆE ZNAČAJKE

1. Ulaz zraka
2. Prikaz
  - A. Unaprijed postavljeni indikatori
  - B. Zaslon
  - C. Gumb za povećanje temperature
  - D. Gumb za snižavanje temperature
  - E. Gumb izbornika
  - F. Tipka za uključivanje/isključivanje
  - G. Gumb za skraćivanje vremena
  - H. Gumb za istjecanje vremena
  - I. Indikator ventilatora
3. Drška
4. Tava - 4,5 l
5. Stanovanje
6. Izlaz zraka
7. Potporna ploča

Uključeno u kutiju:

- 1 x kućište
- 1 x tava - 4,5L
- 1 x potporna ploča
- 1 x korisnički priručnik

## TEHNIČKI PODACI

- Napajanje: 220-240V – 50/60Hz
- Ulazna snaga: 1400W
- Dimenzije proizvoda: 36,7 x 27,4 x 31,3 cm
- Težina proizvoda: 5 kg
- Kapacitet: 4,5L

## PRIJE PRVE UPOTREBE

- Provjerite je li sva ambalaža proizvoda uklonjena. Uklonite ljepilo i naljepnice na proizvodu.
- Prije prve uporabe proizvoda, temeljito očistite tavu vrućom vodom, deterdžentom i neabrazivnom spužvom. Napomena: perilica posuđa može se koristiti za pranje ovih komponenti.
- Očistite unutarnju i vanjsku stranu proizvoda mokrom krpom.

## PRIPREMA ZA UPOTREBU

- Stavite proizvod na površinu koja je izravnana, ujednačena i stabilna, ne stavljajte proizvod na površinu koja nije otporna na toplinu.
- Pravilno stavite tavu u fritezu.
- Izvucite žicu iz žičane kapsule na dnu proizvoda. Potpuno odmotajte kabel prije nego što ga uključite.
- Oprez:
  - Nikada ne ulijevajte ulje ili drugu tekućinu u fritezu.
  - Nikada ne stavljajte stvari na vrh proizvoda, jer će to spriječiti protok zraka i smanjiti učinak zagrijavanja vrućeg zraka.

## KORIŠTENJE UREĐAJA

1. Umetnite utikač u zidnu utičnicu.
2. Pažljivo izvadijte tavu iz friteze povlačenjem ručke.
3. Stavite sastojke hrane u tavu.
4. Vratite tavu u fritezu.

Oprez:

- Nikada nemojte koristiti fritezu bez tave u njoj.
- Ne dirajte tavu tijekom i neko vrijeme nakon upotrebe, jer se jako zagrije.
- Tavu držite samo za ručku.

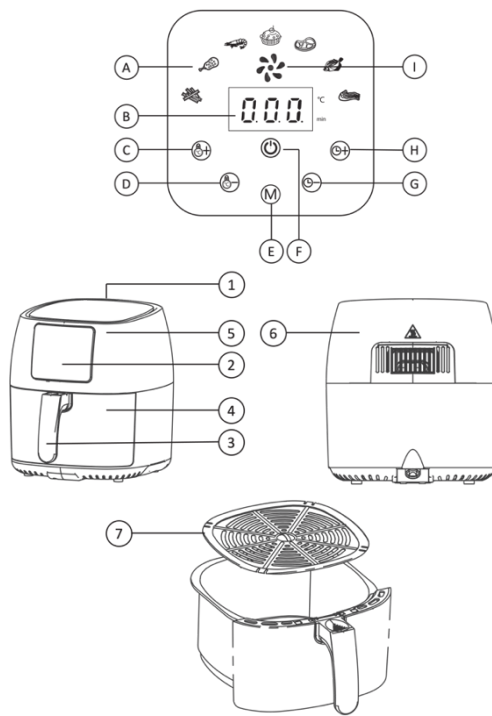

5. Da biste uključili fritezu, pritisnite tipku za uključivanje/isključivanje.
6. Pritisnite tipku za povećanje ili snižavanje temperature za odabir potrebne temperature.
7. Pritisnite gumb za povećanje ili spuštanje vremena za odabir potrebnog vremena.
8. Pritisnite tipku za uključivanje/isključivanje za početak procesa kuhanja.  
Bilješka:
  - Tijekom kuhanja temperatura i vrijeme se prikazuju naizmjenično.
  - Tijekom kuhanja, ako želite promijeniti vrijeme ili temperaturu kuhanja, pritisnite odgovarajuću tipku gore ili dolje u bilo kojem trenutku da biste to učinili.
  - Pogledajte 'Tablicu za pripremu hrane' s osnovnim postavkama kuhanja za različite vrste hrane.
  - Neki sastojci zahtijevaju mućkanje ili okretanje tijekom vremena kuhanja (pogledajte 'Tablicu za pripremu hrane'). Da biste protresli sastojke, držite ručku i izvucite tavu, a zatim protresite preko sudopera. Zatim gurnite tavu natrag u fritezu.
9. Kada čujete zvono timera, vrijeme kuhanja je isteklo.
10. Izvucite tavu i provjerite jesu li sastojci spremni.  
Oprez:
  - Nakon kuhanja u fritezi, iz friteze može doći do mlaza pare.
  - Tava je vruća nakon kuhanja. Uvijek ga postavite na površinu otpornu na toplinu.
11. Ispraznite sadržaj tave u zdjelu ili na tanjur.  
Bilješka:
  - Nemojte prevrtati tavu, jer će to uzrokovati da suvišno ulje sakupljeno na dnu tave iscuri na sastojke hrane.
  - Da biste dohvatili velike ili krhke sastojke hrane, možete ih izvaditi iz tave pomoću stezaljki.
12. Nakon završetka kuhanja jedne serije sastojaka hrane, friteza se može koristiti za kuhanje druge serije sastojaka hrane u bilo kojem trenutku.







## KUHANJE S UNAPRIJED POSTAVLJENIM POSTAVKAMA

1. Pritisnite tipku za uključivanje/isključivanje za uključivanje uređaja.
2. Pritisnite gumb Izbornik za odabir željene unaprijed postavljene postavke kuhanja. Ikona unaprijed postavljene postavke kuhanja će treptati kada se odabere.
3. Pritisnite tipku za uključivanje/isključivanje za pokretanje željene postavke kuhanja.  
Bilješka:
  - Manje količine hrane zahtijevat će manje vremena kuhanja.
  - Prilikom pripreme većih količina hrane (npr. krumpirića, kozica, bataka itd.) protresite, okrenite ili promiješajte sastojke u tavi 2 do 3 puta kako biste postigli dosljedan rezultat.

## UNAPRIJED POSTAVLJENA TABLICA KUHANJA

U sljedećoj tablici možete pronaći više informacija o unaprijed postavljenim postavkama kuhanja.

	Unaprijed postavljena vrsta kuhanja	Min-maksimalna količina sastojaka	Vrijeme (min)	Temperatura	Prevrat	Dodatne informacije
	Svježi krumpirići	500 g / 18 oz	20	200°C / 400°F	Da	<ul style="list-style-type: none"> <li>• Koristite brašnasti krumpir.</li> <li>• Namočite 30 minuta u vodi, osušite pa dodajte 1/4 do 1 žlicu ulja.</li> <li>• Protresite, okrenite ili promiješajte 4 puta između.</li> </ul>

	Pileći batak	800 g / 28 oz	25	180°C / 360°F	Da	<ul style="list-style-type: none"> <li>• Dodajte 1/2 žlice ulja.</li> <li>• Između toga protresite, okrenite ili promiješajte.</li> </ul>
	Škamp	200 g / 7 oz	20	160°C / 320°F	Da	
	Kolač	600 g / 21 oz	25	160°C / 320°F	Da	
	Goveđi odrezak / kotleti	450 g / 16 oz	20	160°C / 320°F	Da	<ul style="list-style-type: none"> <li>• Dodajte 1/2 žlice ulja.</li> </ul>
	Riba	250 g / 9 oz	20	180°C / 360°F	Da	<ul style="list-style-type: none"> <li>• Cijela riba oko 200 – 300 g / 7 – 11 oz</li> </ul>
	Rebra	400 g / 14 oz	15	180°C / 360°F	Da	

## ČIŠĆENJE

Očistite proizvod nakon svake upotrebe. Uklonite ulje i masnoću s dna posude nakon svake upotrebe.

Upozorenje:

- Pustite da se tava i unutrašnjost uređaja potpuno ohlade prije nego što počnete s čišćenjem.
  - Nikada nemojte uranjati kućište friteze u vodu ili bilo koju drugu tekućinu niti ga stavljati pod tekuću vodu.
  - Unutrašnjost tave prekrivena je neljepljivim obojenim slojem. Za čišćenje nemojte koristiti metalne kuhinjske potrepštine ili abrazivni materijal za čišćenje, jer će to oštetiti obojeni sloj koji se ne lijepi.
1. Pritisnite tipku za uključivanje/isključivanje da biste isključili uređaj, izvucite utikač iz zidne utičnice i ostavite uređaj da se ohladi 30 minuta prije nego što počnete s čišćenjem.
  2. Uklonite ulje i masnoću s dna tave.
  3. Očistite tavu ili dno tave vrućom vodom, deterdžentom i neabrazivnom spužvom. Dodajte vruću vodu u tavu zajedno s malo deterdženta i ostavite da se namače 10 minuta.
  4. Očistite kućište friteze oglasomamp krpom s nekoliko kapi deterdženta, a zatim osušite. Za čišćenje uređaja nemojte koristiti otapala ili proizvode s kiselim ili baznim pH, poput izbjeljivača ili abrazivnih proizvoda.
  5. Očistite unutrašnjost proizvoda vrućom vodom i neabrazivnom spužvom. Četkom za čišćenje očistite grijaće komponente, pomesti preostale ostatke hrane.
  6. Osušite sve dijelove prije sastavljanja i skladištenja.

## USKLADIŠTENJE

1. Isključite uređaj iz utičnice i ostavite da se ohladi.
2. Prije skladištenja provjerite jesu li svi dijelovi čisti i suhi.

## EKOLOŠKI PRIHVATLJIVO ODLAGANJE



Ovaj simbol znači da se ovaj proizvod ne smije odlagati s uobičajenim kućnim otpadom (2012/19/EU). Proizvodi označeni ovim simbolom moraju se odvojeno sakupljati i reciklirati na određenim sabirnim mjestima. Prisutnost opasnih komponenti u opremi može potencijalno biti štetna za okoliš, npr. uzrokovati kontaminaciju i kao rezultat toga predstavljati rizik za ljudsko zdravlje. Pravilno razvrstavanje otpada u kućanstvima igra važnu ulogu u procesu recikliranja otpadne elektroničke opreme. Pridržavanje pravila odvojenog prikupljanja osigurava dovoljnu razinu zaštite zdravlja ljudi i okoliša.

## NEISPRAVNOST I NAČIN LIJEČENJA

Problem	Mogući uzrok	Otopina
Friteza se ne uključuje.	Uređaj nije uključen u struju.	Provjerite je li utikač pravilno umetnut u zidnu utičnicu.
Iz uređaja izlazi bijeli dim.	Kuhate sastojke s visokim udjelom ulja.	Pažljivo izlijte višak ulja ili masnoće iz tave, a zatim nastavite kuhati.
	Tava još uvijek sadrži masne ostatke od prethodne uporabe.	Bijeli dim nastaje zbog masnih ostataka koji se zagrijavaju u tavi. Uvijek temeljito očistite posudu nakon svake upotrebe.
Moji svježi krumpirići nisu ravnomjerno prženi.	Niste koristili pravu vrstu krumpira.	Da biste postigli najbolje rezultate, koristite svježi brašnosti krumpir. Odaberite krumpir na čijem pakiranju stoji da je pogodan za prženje.
	Svježi krumpirić niste pravilno namočili prije prženja.	Svježi krumpirić namočite u zdjeli 30 minuta (Min), a zatim ga izvadite i osušite na kuhinjskom papiru.
	Dodali ste previše sastojaka u tavu.	Slijedite maksimalnu količinu sastojaka kako je navedeno u 'Unaprijed postavljenoj tablici kuhanja'.
	Određene vrste sastojaka potrebno je protresti, okretati ili miješati tijekom cijelog vremena kuhanja.	Protresite, okrenite ili promiješajte sastojke nekoliko puta između.
Moji svježi krumpirići nisu hrskavi.	Hrskavost krumpirića ovisi o količini ulja i vode u krumpirićima.	Provjerite jesu li krumpirići ocijeđeni na ispravan način.
		Svježi krumpirić narežite malo tanje da bude hrskaviji.
		Dodajte još malo ulja da budu hrskaviji.
Tava se ne može pravilno ugarati natrag u uređaj.	U tavi ima previše sastojaka.	Ne dopustite da količina sastojaka u tavi pređe maksimalnu liniju indikatora.
	Potporna ploča / roštilj nije pravilno postavljen u tavu.	Gurnite potporna ploču / roštilj prema dolje u tavu dok ne čujete klik.

## JAMSTVO

- Proizvođač daje jamstvo u skladu sa zakonodavstvom zemlje prebivališta kupca, s najmanje 1 godinom, počevši od datuma prodaje uređaja krajnjem korisniku.
- Jamstvo pokriva samo nedostatke u materijalu ili izradi.
- Prilikom podnošenja zahtjeva prema jamstvu potrebno je dostaviti originalni račun za kupnju (s datumom kupnje).
- Jamstvo se neće primjenjivati u slučajevima:
  - Normalno trošenje.
  - Nepravilna uporaba, npr. preopterećenje uređaja, uporaba neodobrenog pribora
  - Upotreba sile, oštećenja uzrokovana vanjskim utjecajima.
  - Oštećenja uzrokovana nepoštivanjem korisničkog priručnika ili nepoštivanjem uputa za instalaciju.
  - Djelomično ili potpuno demontirani uređaji.

## IZJAVA O SUKLADNOSTI



Ovaj uređaj je dizajniran, konstruiran i distribuiran u skladu sa sigurnosnim zahtjevima direktiva EZ: RoHS 2 Direktiva 2011/65/EU, Ekološki dizajn proizvoda povezanih s energijom (ERP) 2009/125/EC, Direktiva o elektromagnetskoj kompatibilnosti (EMC) 2014/30/EU, LVD Low Voltage Direktiva 2014/35/EU i sljedeće izmjene. Ovaj uređaj je u skladu s relevantnim zakonskim zahtjevima Europske unije. Izjava o sukladnosti proizvoda dostupna je na internetu na [www.arovo.com/manuals](http://www.arovo.com/manuals).

U skladu s našom politikom stalnog poboljšanja proizvoda, zadržavamo pravo tehničkih i optičkih promjena bez prethodne najave. Trenutnu verziju ovog korisničkog priručnika možete pronaći na internetu na [www.arovo.com/manuals](http://www.arovo.com/manuals).



### IMPORTANTI PRECAUZIONI DI SICUREZZA

Leggere attentamente tutte le istruzioni prima di utilizzare l'apparecchio e conservare questo manuale per riferimento futuro. In caso di cessione o rivendita del prodotto, il presente manuale deve accompagnarlo, in quanto è considerato parte integrante del prodotto.

Quando si utilizzano apparecchi elettrici, è necessario seguire sempre le precauzioni di sicurezza di base. Questi includono, a titolo esemplificativo ma non esaustivo, quanto segue:

#### Sicurezza generale

- Leggere attentamente tutte le istruzioni. La mancata osservanza di queste precauzioni può causare lesioni o danni.
- Utilizzare questo apparecchio solo per lo scopo domestico previsto e in conformità con le istruzioni contenute in questo manuale.
- Questo apparecchio non è destinato all'uso commerciale.
- Utilizzare l'apparecchio su una superficie stabile, piana e resistente al calore. Non operare vicino a lavandini, in damp aree o all'aperto.
- Non posizionare l'apparecchio contro una parete o altri oggetti. Mantenere una distanza minima di 10 cm su tutti i lati e sulla parte superiore per consentire un flusso d'aria adeguato.
- Non posizionare mai oggetti sopra l'apparecchio durante il funzionamento, poiché ciò può bloccare il flusso d'aria e ridurre le prestazioni.
- Sicurezza elettrica
- Assicurarsi che il volumentage indicato sulla targhetta dei dati tecnici corrisponde alla rete locale voltage prima di collegare l'apparecchio.
- Collegare l'apparecchio solo a una presa con messa a terra adeguata.
- Non utilizzare adattatori per spine o prolunghe.
- Scollegare sempre l'apparecchio quando non è in uso, prima di pulirlo e prima di montare o smontare parti.
- Non utilizzare l'apparecchio se la spina, il cavo di alimentazione o l'alloggiamento sono danneggiati.
- Non forzare, torcere o tirare il cavo di alimentazione. Non utilizzare il cavo per sollevare o trasportare l'apparecchio.
- Il cavo di alimentazione deve essere tenuto lontano da superfici calde e spigoli vivi e non deve pendere dal bordo di un tavolo o di un bancone.
- Se il cavo di alimentazione è danneggiato, deve essere sostituito dal produttore, da un centro di assistenza autorizzato o da una persona similmente qualificata per evitare pericoli.
- Non immergere l'apparecchio, la spina o il cavo di alimentazione in acqua o altri liquidi. Non utilizzare l'apparecchio con le mani bagnate.
- Nessun liquido deve fluire sulla spina o sulla connessione.

#### Sicurezza d'uso

- Questo apparecchio può essere utilizzato da bambini di età pari o superiore a 8 anni e da persone con ridotte capacità fisiche, sensoriali o mentali o prive di esperienza e conoscenza, a condizione che siano state supervisionate o istruite sull'uso sicuro e comprendano i rischi connessi.
- I bambini di età inferiore agli 8 anni non devono essere ammessi vicino all'apparecchio o al suo cavo di alimentazione. L'apparecchio non deve essere utilizzato o pulito da bambini se non sorvegliato.
- I bambini non devono giocare con l'apparecchio. Tenere il cavo e il cavo fuori dalla portata dei bambini.
- Non lasciare l'apparecchio incustodito durante il funzionamento. L'apparecchio deve essere monitorato in ogni momento durante l'uso.
- Durante il funzionamento, dall'uscita dell'aria può fuoriuscire vapore ad alta temperatura. Tenere le mani e il viso lontani dal vapore e dall'apertura di uscita. Prestare attenzione quando si maneggia l'apparecchio subito dopo l'uso.
- Non coprire le aperture di ingresso o uscita dell'aria mentre l'apparecchio è in uso.
- Non versare mai olio o altri liquidi infiammabili nella friggitrice. Ciò potrebbe causare un rischio di incendio.

- Non toccare le superfici calde all'interno dell'apparecchio mentre è in funzione o subito dopo l'uso. Utilizzare maniglie o manopole ove applicabile.
- Se l'apparecchio inizia a emettere fumo, scollegarlo immediatamente. Lasciarlo raffreddare prima di maneggiarlo o spostarlo.
- Non utilizzare l'apparecchio con un timer esterno o un sistema di controllo remoto.

#### Manutenzione e assistenza

- All'interno non ci sono parti riparabili dall'utente. Non tentare di riparare o modificare l'apparecchio da soli. Ciò potrebbe invalidare la garanzia e rappresentare un rischio per la sicurezza.
- Le riparazioni devono essere eseguite solo dal produttore, da un centro di assistenza autorizzato o da un tecnico similmente qualificato.
- Per la pulizia, non immergere l'alloggiamento dell'apparecchio in acqua né metterlo sotto l'acqua corrente. Pulire solo con un panno umido. Evitare che l'acqua penetri nell'alloggiamento, che contiene elementi elettrici e riscaldanti.





**Attenzione:** Si prega di non toccare la superficie durante l'uso. La temperatura della superficie accessibile può essere elevata quando l'apparecchio è in funzione.

#### Cautela

L'apparecchio è destinato all'uso domestico e similare. Il prodotto non è destinato all'uso commerciale.

#### SPIEGAZIONE DEI SIMBOLI

 <p>Leggere il manuale utente.</p>	 <p>L'imballaggio può essere riutilizzato o riciclato. Si prega di smaltire correttamente il materiale di imballaggio non più necessario.</p>
 <p>L'imballaggio può essere riutilizzato o riciclato. Si prega di smaltire correttamente il materiale di imballaggio non più necessario.</p>	 <p>Questo prodotto è sicuro da usare a contatto con gli alimenti.</p>
 <p>Se si notano danni durante il trasporto durante il disimballaggio del prodotto, contattare immediatamente il rivenditore.</p>	 <p>L'imballaggio può essere riutilizzato o riciclato. Si prega di smaltire correttamente il materiale di imballaggio non più necessario.</p>
 <p>Questo apparecchio è dotato di una spina CEE 7/7 (Tipo F) ed è adatto per l'uso con le seguenti prese: CEE 7/3 e CEE 7/5.</p>	 <p>Dichiarazione di conformità. I prodotti contrassegnati con questo simbolo sono conformi allo Spazio economico europeo (SEE). La Dichiarazione di conformità UE può essere richiesta al produttore.</p>

## CARATTERISTICHE GENERALI

1. Presa d'aria
2. Esporre
  - A. Indicatori preimpostati
  - B. Schermo
  - C. Pulsante di aumento della temperatura
  - D. Pulsante di riduzione della temperatura
  - E. Pulsante Menu
  - F. Pulsante di accensione/spengimento
  - G. Pulsante Tempo giù
  - H. Pulsante Tempo scaduto
  - I. Indicatore della ventola
3. Maneggiare
4. Padella - 4,5 L
5. Alloggiamento
6. Uscita aria
7. Piastra di supporto

Incluso nella confezione:

- 1 x Alloggiamento
- 1 x Padella - 4,5L
- 1 x piastra di supporto
- 1 x Manuale dell'utente

## DATI TECNICI

- Alimentazione: 220-240V – 50/60Hz
- Potenza in ingresso: 1400 W
- Dimensioni del prodotto: 36,7 x 27,4 x 31,3 cm
- Peso del prodotto: 5 kg
- Capacità: 4,5L

## PRIMA DEL PRIMO UTILIZZO

- Assicurarsi che tutto l'imballaggio del prodotto sia stato rimosso. Rimuovere la colla e le etichette sul prodotto.
- Prima di utilizzare il prodotto per la prima volta, pulire accuratamente la padella con acqua calda, detersivo e spugna non abrasiva. Avviso: la lavastoviglie può essere utilizzata per lavare questi componenti.
- Pulire l'interno e l'esterno del prodotto con un panno umido.

## PREPARAZIONE PER L'USO

- Posizionare il prodotto su una superficie piana, piana e stabile, non appoggiare il prodotto su una superficie non resistente al calore.
- Mettere correttamente la padella nella friggitrice.
- Estrarre il filo dalla capsula metallica nella parte inferiore del prodotto. Srotolare completamente il cavo prima di collegarlo.
- Cautela:
  - Non versare mai olio o altri liquidi nella friggitrice.
  - Non appoggiare mai oggetti sopra il prodotto, poiché ciò impedirà il flusso d'aria e ridurrà l'effetto del riscaldamento ad aria calda.

## UTILIZZO DELL'APPARECCHIO

1. Inserire la spina nella presa a muro.
  2. Rimuovere con cautela la padella dalla friggitrice tirando la maniglia.
  3. Mettere gli ingredienti alimentari nella padella.
  4. Rimettere la padella nella friggitrice.
- Cautela:

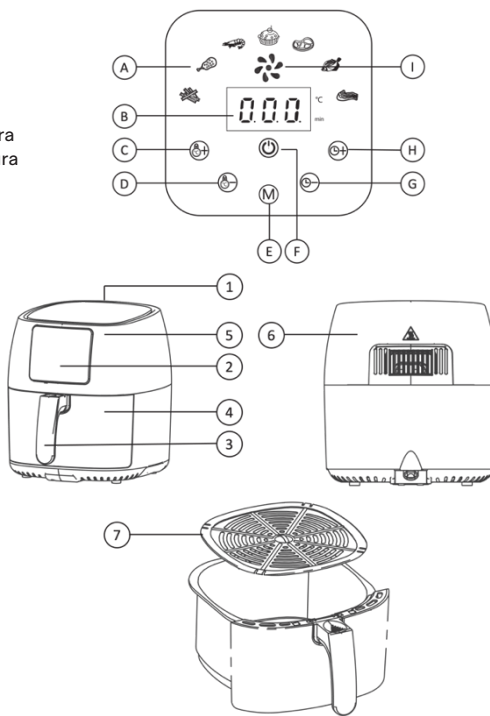

- Non utilizzare mai la friggitrice senza la padella.
  - Non toccare la padella durante e per un po' di tempo dopo l'uso, poiché diventa molto calda.
  - Tenere la padella solo per il manico.
5. Per accendere la friggitrice, premere il pulsante di accensione/spegnimento.
  6. Premere il pulsante di aumento o riduzione della temperatura per scegliere la temperatura necessaria.
  7. Premere il pulsante di aumento o riduzione del tempo per scegliere il tempo necessario.
  8. Premere il pulsante di accensione/spegnimento per avviare il processo di cottura.

Nota:







- Durante la cottura la temperatura e il tempo vengono visualizzati alternativamente.
  - Durante la cottura, se si desidera modificare il tempo di cottura o la temperatura, premere in qualsiasi momento il pulsante su o giù corrispondente.
  - Fare riferimento alla "Tabella per la preparazione degli alimenti" con le impostazioni di cottura di base per diversi tipi di alimenti.
  - Alcuni ingredienti richiedono di agitare o girare il tempo di cottura (fare riferimento alla "Tabella di preparazione degli alimenti"). Per scuotere gli ingredienti, afferrare il manico ed estrarre la padella, quindi scuotere sul lavandino. Quindi reinserire la padella nella friggitrice.
9. Quando si sente il campanello del timer, il tempo di cottura è scaduto.
  10. Estrarre la padella e controllare se gli ingredienti sono pronti.  
Cautela:
    - Dopo la cottura con la friggitrice, potrebbe fuoriuscire vapore dalla friggitrice.
    - La padella è calda dopo il processo di cottura. Posizionarlo sempre su una superficie resistente al calore.
  11. Svuotare il contenuto della padella in una ciotola o su un piatto.  
Nota:
    - Non capovolgere la padella, poiché ciò causerà la fuoriuscita dell'olio ridondante raccolto sul fondo della padella sugli ingredienti alimentari.
    - Per recuperare gli ingredienti alimentari di grandi dimensioni o fragili, puoi usare dei morsetti per estrarli dalla padella.
  12. Dopo aver completato la cottura di un lotto di ingredienti alimentari, la friggitrice può essere utilizzata per cucinare un altro lotto di ingredienti alimentari in qualsiasi momento.

## CUCINARE CON I PRESET

1. Premere il pulsante di accensione/spegnimento per accendere l'apparecchio.
2. Premere il pulsante Menu per selezionare la preimpostazione di cottura preferita. L'icona della preimpostazione di cottura lampeggerà quando selezionata.
3. Premere il pulsante di accensione/spegnimento per avviare la preimpostazione di cottura preferita.  
Nota:
  - Piccole quantità di cibo richiederanno meno tempo di cottura.
  - Quando si preparano grandi quantità di cibo (ad es. patatine fritte, gamberi, cosce, ecc.), agitare, girare o mescolare gli ingredienti nella padella 2 o 3 volte per ottenere un risultato uniforme.

## TABELLA DI COTTURA PREIMPOSTATA

Nella tabella seguente sono disponibili ulteriori informazioni sulle preimpostazioni di cottura.

	Tipo di cottura preimpostata	Quantità min-max di ingredienti	Tempo (min)	Temperatura	Rovesciare	Informazioni aggiuntive
	Patatine fritte fresche	500 g / 18 once	20	200 °C / 400 °F	Sì	<ul style="list-style-type: none"> <li>• Usa patate farinose.</li> <li>• Immergere 30 minuti in acqua, asciugare e aggiungere da 1/4 a 1 cucchiaino di olio.</li> <li>• Agitare, girare o mescolare 4 volte tra l'una e l'altra.</li> </ul>
	Cosce di pollo	800 g / 28 once	25	180 °C / 360 °F	Sì	<ul style="list-style-type: none"> <li>• Aggiungere 1/2 cucchiaino di olio.</li> <li>• Agitare, girare o mescolare nel mezzo.</li> </ul>
	Gamberetto	200 g / 7 once	20	160 °C / 320 °F	Sì	
	Torta	600 g / 21 once	25	160 °C / 320 °F	Sì	
	Bistecca di manzo / Costole	450 g / 16 once	20	160 °C / 320 °F	Sì	<ul style="list-style-type: none"> <li>• Aggiungere 1/2 cucchiaino di olio.</li> </ul>
	Pesce	250 g / 9 once	20	180 °C / 360 °F	Sì	<ul style="list-style-type: none"> <li>• Pesce intero circa 200 – 300 g / 7 – 11 once</li> </ul>
	Costole	400 g / 14 once	15	180 °C / 360 °F	Sì	

## PULITURA

Pulire il prodotto dopo ogni utilizzo. Rimuovere l'olio e il grasso dal fondo della padella dopo ogni utilizzo.

Avvertimento:

- Lasciare raffreddare completamente la padella e l'interno dell'apparecchio prima di iniziare la pulizia.
  - Non immergere mai l'alloggiamento della friggitrice in acqua o altri liquidi né metterlo sotto l'acqua corrente.
  - L'interno della padella è tutto ricoperto da uno strato di vernice antiaderente. Non utilizzare utensili da cucina in metallo o materiale abrasivo per la pulizia per eseguire la pulizia, poiché ciò danneggerebbe il rivestimento verniciato antiaderente.
1. Premere il pulsante di accensione/spengimento per spegnere l'apparecchio, rimuovere la spina dalla presa a muro e lasciare raffreddare l'apparecchio per 30 minuti prima di iniziare la pulizia.
  2. Togliere l'olio e il grasso dal fondo della padella.
  3. Pulisci la padella o il fondo della padella con acqua calda, detersivo e spugna non abrasiva. Aggiungere l'acqua calda nella padella insieme a un po' di detersivo e lasciare in ammollo per 10 minuti.
  4. Pulire l'alloggiamento della friggitrice con adamp panno con qualche goccia di detersivo e poi asciugare. Non utilizzare solventi, o prodotti con pH acido o basico come candeggina, o prodotti abrasivi, per la pulizia dell'apparecchio.

5. Pulire l'interno del prodotto con acqua calda e spugna non abrasiva. Utilizzare una spazzola per la pulizia per pulire i componenti del riscaldamento, spazzando via eventuali residui di cibo.
6. Asciugare tutte le parti prima del montaggio e dello stoccaggio.

## IMMAGAZZINAMENTO

1. Scollegare l'apparecchio e lasciarlo raffreddare.
2. Assicurarci che tutte le parti siano pulite e asciutte prima di riporle.

## SMALTIMENTO RISPETTOSO DELL'AMBIENTE

	<p>Questo simbolo significa che questo prodotto non deve essere smaltito con i normali rifiuti domestici (2012/19/UE). I prodotti contrassegnati da questo simbolo devono essere raccolti separatamente e riciclati nei punti di raccolta designati.</p> <p>La presenza di componenti pericolosi nell'apparecchiatura può essere potenzialmente dannosa per l'ambiente, ad esempio causare contaminazione, e di conseguenza rappresentare un rischio per la salute umana.</p> <p>La corretta raccolta differenziata dei rifiuti domestici svolge un ruolo importante nel processo di riciclaggio dei rifiuti di apparecchiature elettroniche. Seguire le regole della raccolta differenziata garantisce un livello sufficiente di protezione della salute umana e dell'ambiente.</p>
---	--

## MALFUNZIONAMENTO E METODO DI TRATTAMENTO

Problema	Possibile causa	Soluzione
La friggitrice non si accende.	L'apparecchio non è collegato.	Controllare che la spina sia inserita correttamente nella presa a muro.
Dall'apparecchio fuoriesce fumo bianco.	Stai cucinando ingredienti con un alto contenuto di olio.	Versare con cura l'olio o il grasso in eccesso dalla padella e poi continuare la cottura.
	La padella contiene ancora residui di grasso dell'uso precedente.	Il fumo bianco è causato da residui oleosi che si riscaldano nella padella. Pulisci sempre accuratamente la padella dopo ogni utilizzo.
Le mie patatine fritte fresche non sono fritte in modo uniforme.	Non hai usato il tipo di patata giusto.	Per ottenere i migliori risultati, utilizzare patate fresche e farinose. Scegli patate la cui confezione indica che sono adatte alla frittura.
	Non hai messo a bagno bene le patatine fresche prima di friggerle.	Mettete a bagno le patatine fresche in una ciotola per 30 minuti (Min), poi toglietele e asciugatele su carta da cucina.
	Hai aggiunto troppi ingredienti nella padella.	Seguire la quantità massima di ingredienti come indicato nella "Tabella di cottura preimpostata".
	Alcuni tipi di ingredienti devono essere agitati, girati o mescolati durante il tempo di cottura.	Agitare, girare o mescolare gli ingredienti un paio di volte tra una risposta e l'altra.
Le mie patatine fresche non sono croccanti.	La croccantezza delle patatine dipende dalla quantità di olio e acqua nelle patatine.	Assicurati che le patatine siano scolate nel modo corretto.
		Tagliate le patatine fresche un po' più sottili per renderle più croccanti.
		Aggiungete ancora un po' di olio per renderli più croccanti.

La padella non può essere reinserita correttamente nell'apparecchio.	Ci sono troppi ingredienti nella padella.	Non lasciare che la quantità di ingredienti nella padella superi la linea dell'indicatore massimo.
	La piastra di supporto/grill non è posizionata correttamente nella padella.	Spingere la piastra di supporto/grill verso il basso nella padella finché non si sente un clic.

## GARANZIA

- Il produttore fornisce una garanzia in conformità con la legislazione del paese di residenza del cliente, con un minimo di 1 anno, a partire dalla data in cui l'apparecchio viene venduto all'utente finale.
- La garanzia copre solo i difetti di materiale o di lavorazione.
- In caso di reclamo in garanzia, è necessario presentare la fattura di acquisto originale (con la data di acquisto).
- La garanzia non si applica in caso di:
  - Normale usura.
  - Uso improprio, ad es. sovraccarico dell'apparecchio, uso di accessori non approvati
  - Uso della forza, danni causati da influenze esterne.
  - Danni causati dalla mancata osservanza del manuale d'uso o dal mancato rispetto delle istruzioni di installazione.
  - Elettrodomestici parzialmente o completamente smontati.

## DICHIARAZIONE DI CONFORMITÀ



Questo apparecchio è stato progettato, costruito e distribuito in conformità con i requisiti di sicurezza delle Direttive CE: Direttiva RoHS 2 2011/65/UE, Ecodesign dei prodotti connessi all'energia (ERP) 2009/125/CE, Direttiva sulla compatibilità elettromagnetica (EMC) 2014/30/UE, LVD Low Voltage Direttiva 2014/35/UE e successive modifiche. Questo apparecchio è conforme ai requisiti legali pertinenti dell'Unione Europea. La dichiarazione di conformità del prodotto è disponibile online all'indirizzo [www.arovo.com/manuals](http://www.arovo.com/manuals).

In conformità con la nostra politica di miglioramento continuo del prodotto, ci riserviamo il diritto di apportare modifiche tecniche e ottiche senza preavviso. La versione attuale di questo manuale utente è disponibile online all'indirizzo [www.arovo.com/manuals](http://www.arovo.com/manuals).



## NL – AIRFRYER 4.5L

---

### **BELANGRIJKE VEILIGHEIDSMATREGELEN**

Lees alle instructies zorgvuldig door voordat u het apparaat gebruikt en bewaar deze handleiding voor toekomstig gebruik. Als het product wordt overgedragen of doorverkocht, moet deze handleiding erbij worden gevoegd, aangezien deze als een integraal onderdeel van het product wordt beschouwd.

Bij het gebruik van elektrische apparaten moeten altijd de basisveiligheidsmaatregelen worden gevolgd. Deze omvatten, maar zijn niet beperkt tot, het volgende:

#### **Algemene veiligheid**

- Lees alle instructies aandachtig door. Het niet opvolgen van deze voorzorgsmaatregelen kan leiden tot letsel of schade.
- Gebruik dit apparaat alleen voor het beoogde huishoudelijke doel en in overeenstemming met de instructies in deze handleiding.
- Dit apparaat is niet bedoeld voor commercieel gebruik.
- Gebruik het apparaat op een stabiele, vlakke en hittebestendige ondergrond. Niet gebruiken in de buurt van gootstenen, in damp ruimtes of buitenshuis.
- Plaats het apparaat niet tegen een muur of andere voorwerpen. Houd aan alle kanten en aan de bovenkant een minimale vrije ruimte van 10 cm aan voor een goede luchtstroom.
- Plaats tijdens het gebruik nooit voorwerpen op het apparaat, omdat dit de luchtstroom kan blokkeren en de prestaties kan verminderen.
- Elektrische veiligheid
- Zorg ervoor dat de voltage aangegeven op het typeplaatje komt overeen met de lokale netspanning voltage voordat u het apparaat aansluit.
- Sluit het apparaat alleen aan op een goed geaard stopcontact.
- Gebruik geen stekkeradapters of verlengsnoeren.
- Haal altijd de stekker uit het stopcontact wanneer het apparaat niet in gebruik is, voordat u het schoonmaakt en voordat u onderdelen monteert of demonteert.
- Gebruik het apparaat niet als de stekker, het netsnoer of de behuizing beschadigd is.
- Forceer, draai of trek niet aan het netsnoer. Gebruik het snoer niet om het apparaat op te tillen of te dragen.
- Het netsnoer moet uit de buurt van hete oppervlakken en scherpe randen worden gehouden en mag niet over de rand van een tafel of aanrecht hangen.
- Als het netsnoer beschadigd is, moet het worden vervangen door de fabrikant, een erkend servicecentrum of een vergelijkbaar gekwalificeerd persoon om gevaren te voorkomen.
- Dompel het apparaat, de stekker of het netsnoer niet onder in water of een andere vloeistof. Bedien het apparaat niet met natte handen.
- Er mag geen vloeistof op de stekker of aansluiting stromen.

#### **Veiligheid bij gebruik**

- Dit apparaat kan worden gebruikt door kinderen van 8 jaar en ouder en door personen met verminderde fysieke, zintuiglijke of mentale vermogens of gebrek aan ervaring en kennis, op voorwaarde dat ze onder toezicht staan of instructies hebben gekregen over veilig gebruik en de gevaren begrijpen.
- Kinderen jonger dan 8 jaar mogen niet in de buurt van het apparaat of het netsnoer komen. Het apparaat mag niet door kinderen worden gebruikt of schoongemaakt, tenzij onder toezicht.
- Kinderen mogen niet met het apparaat spelen. Houd het en het snoer buiten het bereik van kinderen.
- Laat het apparaat niet onbeheerd achter terwijl het in werking is. Het apparaat moet tijdens het gebruik te allen tijde worden gecontroleerd.
- Tijdens bedrijf kan stoom op hoge temperatuur uit de luchtuitlaat komen. Houd uw handen en gezicht uit de buurt van de stoom- en uitlaatopening. Wees voorzichtig bij het hanteren van het apparaat direct na gebruik.
- Dek de luchtinlaat- of uitlaatopeningen niet af terwijl het apparaat in gebruik is.
- Giet nooit olie of andere brandbare vloeistoffen in de friteuse. Dit kan brandgevaar opleveren.
- Raak geen hete oppervlakken in het apparaat aan terwijl het in werking is of direct na gebruik. Gebruik handvatten of knoppen indien van toepassing.

- Als het apparaat rook begint af te geven, trek dan onmiddellijk de stekker uit het stopcontact. Laat het afkoelen voordat u het vastpakt of verplaatst.
- Gebruik het apparaat niet met een externe timer of afstandsbediening.

#### Onderhoud en service

- Er zitten geen onderdelen in die door de gebruiker kunnen worden gerepareerd. Probeer het apparaat niet zelf te repareren of aan te passen. Dit kan de garantie ongeldig maken en een veiligheidsrisico vormen.
- Reparaties mogen alleen worden uitgevoerd door de fabrikant, een erkend servicecentrum of een vergelijkbaar gekwalificeerde technicus.
- Om schoon te maken, mag de behuizing van het apparaat niet in water worden gedrenkt of onder stromend water worden geplaatst. Veeg alleen af met een vochtige doek. Voorkom dat er water in de behuizing komt, die elektrische en verwarmingselementen bevat.



**Waarschuwing:** Raak het oppervlak niet aan tijdens gebruik. De temperatuur van het toegankelijke oppervlak kan hoog zijn wanneer het apparaat in werking is.

#### Voorzichtigheid

Het apparaat is bedoeld voor huishoudelijk en soortgelijk gebruik. Het product is niet bedoeld voor commercieel gebruik.

#### VERKLARING VAN SYMBOLEN

 <p>Lees de gebruikershandleiding.</p>	 <p>De verpakkingen kunnen worden hergebruikt of gerecycled. Gooi al het verpakkingsmateriaal dat niet langer nodig is op de juiste manier weg.</p>
 <p>De verpakkingen kunnen worden hergebruikt of gerecycled. Gooi al het verpakkingsmateriaal dat niet langer nodig is op de juiste manier weg.</p>	 <p>Dit product is veilig te gebruiken in contact met voedsel.</p>
 <p>Als u bij het uitpakken van het product transportschade opmerkt, neem dan onmiddellijk contact op met uw dealer.</p>	 <p>De verpakkingen kunnen worden hergebruikt of gerecycled. Gooi al het verpakkingsmateriaal dat niet langer nodig is op de juiste manier weg.</p>
 <p>Dit apparaat is voorzien van een CEE 7/7 stekker (Type F) en is geschikt voor gebruik met de volgende stopcontacten: CEE 7/3 en CEE 7/5.</p>	 <p>Verklaring van overeenstemming. Producten die zijn gemarkeerd met dit symbool voldoen binnen de Europese Economische Ruimte (EER). De EU-conformiteitsverklaring kan worden opgevraagd bij de fabrikant.</p>

## ALGEMENE KENMERKEN

1. Luchtinlaat
2. Beeldscherm
  - A. Vooraf ingestelde indicatoren
  - B. Scherm
  - C. Temperatuur omhoog-knop
  - D. Temperatuur omlaag-knop
  - E. Menu-knop
  - F. Aan/uit-knop
  - G. Tijd omlaag-knop
  - H. Tijd omhoog knop
  - I. Ventilator-indicator
3. Handvat
4. Koekenpan - 4,5 L
5. Huisvesting
6. Luchtuitlaat
7. Steunplaat

Inbegrepen in de doos:

- 1 x Behuizing
- 1 x Koekenpan - 4,5L
- 1 x Steunplaat
- 1 x Gebruikershandleiding

## TECHNISCHE GEGEVENS

- Voeding: 220-240V – 50/60Hz
- Ingangsvermogen: 1400W
- Afmetingen product: 36,7 x 27,4 x 31,3 cm
- Product Gewicht: 5Kg
- Inhoud: 4,5L

## VOOR HET EERSTE GEBRUIK

- Zorg ervoor dat alle verpakking van het product is verwijderd. Verwijder de lijm en etiketten op het product.
- Voordat u het product voor de eerste keer gebruikt, moet u de koekenpan grondig reinigen met heet water, afwasmiddel en een niet-schurende spons. Let op: vaatwasser machine kan worden gebruikt om deze onderdelen te wassen.
- Reinig de binnen- en buitenkant van het product met een natte doek.

## VOORBEREIDEN VOOR GEBRUIK

- Plaats het product op een geëgaliseerde, vlakke en stabiele ondergrond, plaats het product niet op een oppervlak dat niet hittebestendig is.
- Zet de koekenpan op de juiste manier in de friteuse.
- Trek de draad aan de onderkant van het product uit de draadcapsule. Rol de kabel volledig uit voordat u deze aansluit.
- Voorzichtigheid:
  - Giet nooit olie of andere vloeistof in de friteuse.
  - Leg nooit dingen op het product, want dit voorkomt de luchtstroom en vermindert het effect van heteluchtverwarming.

## GEBRUIK VAN HET APPARAAT

1. Steek de stekker in het stopcontact.
  2. Haal de koekenpan voorzichtig uit de friteuse door aan de hendel te trekken.
  3. Doe de voedsel ingrediënten in de koekenpan.
  4. Zet de koekenpan terug in de friteuse.
- Voorzichtigheid:
- Gebruik de friteuse nooit zonder de koekenpan erin.

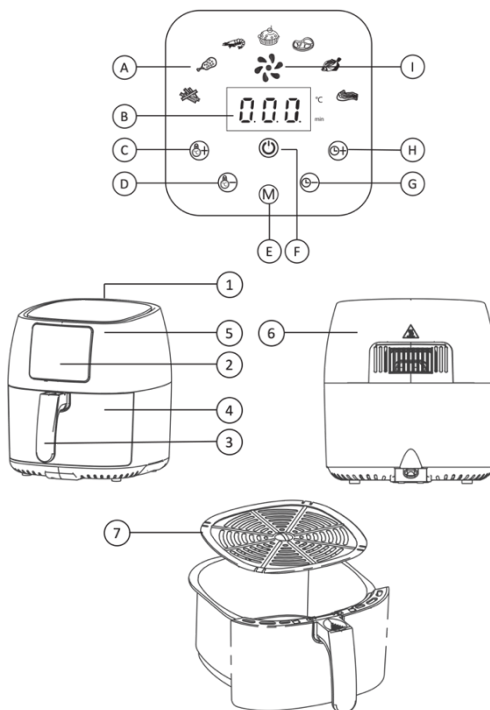

- Raak de koekenpan niet aan tijdens en gedurende enige tijd na gebruik, omdat deze erg heet wordt.
  - Houd de koekenpan alleen vast aan het handvat.
5. Om de friteuse aan te zetten, drukt u op de aan/uit-knop.
  6. Druk op de knop temperatuur omhoog of omlaag om de gewenste temperatuur te kiezen.
  7. Druk op de knop Tijd omhoog of Omlaag om de gewenste tijd te kiezen.
  8. Druk op de aan/uit-knop om het kookproces te starten.  
Notitie:
    - Tijdens het koken worden de temperatuur en tijd afwisselend weergegeven.
    - Als u tijdens het koken de kooktijd of temperatuur wilt wijzigen, drukt u op elk moment op de bijbehorende omhoog- of omlaag-knop om dit te doen.
    - Raadpleeg de 'Voedselbereidingstabel' met basiskookinstellingen voor verschillende soorten voedsel.
    - Sommige ingrediënten moeten tijdens de kooktijd worden geschud of omgedraaid (zie de 'Voedselbereidingstabel'). Om de ingrediënten te schudden, houdt u het handvat vast en trekt u de koekenpan naar buiten, en schudt u vervolgens de gootsteen om. Schuif vervolgens de koekenpan terug in de friteuse.
  9. Als u de timerbel hoort, is de kooktijd verstreken.
  10. Trek de koekenpan eruit en controleer of de ingrediënten klaar zijn.  
Voorzichtigheid:
    - Na het koken met de friteuse kan er stoom uit de friteuse komen.
    - De koekenpan is heet na het kookproces. Plaats het altijd op een hittebestendige ondergrond.
  11. Leeg de inhoud van de koekenpan leeg in een kom of op een bord.  
Notitie:
    - Gooi de koekenpan niet om, want dan kan de overtollige olie die zich op de bodem van de koekenpan heeft opgevangen, op de voedselingredienten lekken.
    - Om de grote of breekbare voedselingredienten te halen, kunt u klemmen gebruiken om ze uit de koekenpan te halen.
  12. Na het voltooiën van het koken van een batch voedselingredienten, kan de friteuse op elk moment worden gebruikt om een andere batch voedselingredienten te bereiden.





## KOKEN MET VOORINSTELLINGEN

1. Druk op de aan/uit-knop om het apparaat in te schakelen.
2. Druk op de Menu-knop om de gewenste kookvoorstelling te selecteren. Het pictogram voor het instellen van koken knippert wanneer het is geselecteerd.
3. Druk op de aan/uit-knop om de gewenste kookvoorstelling te starten.  
Notitie:
  - Kleinere hoeveelheden voedsel hebben minder kooktijd nodig.
  - Bij het bereiden van grotere hoeveelheden voedsel (bijv. frites, garnalen, drumsticks enz.) schudden, draaien of roeren de ingrediënten in de koekenpan 2 tot 3 keer om een consistent resultaat te bereiken.

## VOORAF INGESTELDE KOOKTAFEL

In de volgende tabel vindt u meer informatie over de kookvoorstellingen.

	Koken Vooraf ingesteld Type	Min-Max hoeveelheid ingrediënten	Tijd (min)	Temperatuur	Kapseize n	Extra informatie
	Verse friet	500 gr / 18 oz	20	200°C / 400°F	Ja	<ul style="list-style-type: none"> <li>• Gebruik melige aardappelen.</li> <li>• Week 30 minuten in water, droog af en voeg 1/4 tot 1 eetlepel olie toe.</li> <li>• Schud, draai of roer tussendoor 4 keer.</li> </ul>

	Kip Drumsticks	800 g / 28 oz	25	180°C / 360°F	Ja	<ul style="list-style-type: none"> <li>• Voeg 1/2 eetlepel olie toe.</li> <li>• Schud, draai of roer tussendoor.</li> </ul>
	Garnaal	200 g / 7 oz	20	160°C / 320°F	Ja	
	Cake	600 gr / 21 oz	25	160°C / 320°F	Ja	
	Biefstuk / Karbonades	450 g / 16 oz	20	160°C / 320°F	Ja	<ul style="list-style-type: none"> <li>• Voeg 1/2 eetlepel olie toe.</li> </ul>
	Vis	250 gr / 9 oz	20	180°C / 360°F	Ja	<ul style="list-style-type: none"> <li>• Hele vis rond de 200 – 300 g / 7 – 11 oz</li> </ul>
	Ribs	400 g / 14 oz	15	180°C / 360°F	Ja	

## REINIGING

Reinig het product na elk gebruik. Verwijder na elk gebruik olie en vet van de bodem van de pan.

Waarschuwing:

- Laat de koekenpan en de binnenkant van het apparaat volledig afkoelen voordat u begint met schoonmaken.
  - Dompel de behuizing van de friteuse nooit onder in water of een andere vloeistof en plaats deze nooit onder stromend water.
  - De binnenkant van de koekenpan is helemaal bedekt met een antiaanbaklaag. Gebruik geen metalen keukengerei of schurend schoonmaakmateriaal om schoon te maken, want dit beschadigt de niet-klevende geverfde laag.
1. Druk op de aan/uit-knop om het apparaat uit te schakelen, haal de stekker uit het stopcontact en laat het apparaat 30 minuten afkoelen voordat u begint met schoonmaken.
  2. Verwijder olie en vet van de bodem van de koekenpan.
  3. Reinig de koekenpan of de bodem van de koekenpan met heet water, afwasmiddel en een niet-schurende spons. Voeg heet water toe aan de koekenpan samen met wat afwasmiddel en laat het 10 minuten weken.
  4. Reinig de behuizing van de friteuse met adamp doek met een paar druppels afwasmiddel en droog af. Gebruik geen oplosmiddelen of producten met een zure of basische pH-waarde, zoals bleekmiddel, of schurende producten voor het reinigen van het apparaat.
  5. Reinig de binnenkant van het product met heet water en een niet-schurende spons. Gebruik een reinigingsborstel om de verwarmingscomponenten schoon te maken en veeg eventuele achtergebleven voedselresten weg.
  6. Droog alle onderdelen voordat u ze in elkaar zet en opbergt.

## OPSLAG

1. Haal de stekker uit het stopcontact en laat het apparaat afkoelen.
2. Zorg ervoor dat alle onderdelen schoon en droog zijn voordat u ze opbergt.

## MILIEUVRIENDELIJKE AFVOER

	<p>Dit symbool betekent dat dit product niet met het normale huisvuil mag worden weggegooid (2012/19/EU). Producten die met dit symbool zijn gemarkeerd, moeten gescheiden worden ingezameld en gerecycled in de daarvoor bestemde inzamelpunten. De aanwezigheid van gevaarlijke componenten in de apparatuur kan mogelijk schadelijk zijn voor het milieu, bijv. verontreiniging veroorzaken, en als gevolg daarvan een risico vormen voor de menselijke gezondheid.</p> <p>Een goede sortering van afval in huishoudens speelt een belangrijke rol in het recyclingproces van afgedankte elektronische apparatuur. Het volgen van de regels voor gescheiden inzameling zorgt voor een toereikend niveau van bescherming van de menselijke gezondheid en het milieu.</p>
---	--

## STORING EN BEHANDELINGSMETHODE

Probleem	Mogelijke oorzaak	Oplossing
De frituse gaat niet aan.	Het apparaat is niet aangesloten op de stekker.	Controleer of de stekker goed in het stopcontact zit.
Er komt witte rook uit het apparaat.	U kookt ingrediënten met een hoog oliegehalte.	Giet voorzichtig overtollige olie of vet uit de pan en kook verder.
	De koekenpan bevat nog vette resten van eerder gebruik.	Witte rook wordt veroorzaakt door vette resten die in de pan opwarmen. Maak de pan na elk gebruik altijd goed schoon.
Mijn verse frietjes zijn niet gelijkmatig gebakken.	Je hebt niet de juiste aardappelsoort gebruikt.	Gebruik verse kruimige aardappelen om de beste resultaten te krijgen. Kies aardappelen waarvan op de verpakking staat dat ze geschikt zijn om te frituren.
	Je hebt de verse frietjes niet goed geweekt voor het frituren.	Week de verse frietjes 30 minuten (min.), verwijder ze dan en droog ze af op keukenpapier.
	Je hebt te veel ingrediënten in de koekenpan gedaan.	Volg de maximale hoeveelheid ingrediënten zoals beschreven in de 'Vooraf ingestelde kooktabel'.
	Bepaalde soorten ingrediënten moeten tijdens de kooktijd worden geschud, gedraaid of geroerd.	Schud, draai of roer de ingrediënten tussendoor een paar keer.
Mijn verse frietjes zijn niet knapperig.	De knapperigheid van de friet is afhankelijk van de hoeveelheid olie en water in de friet.	Zorg ervoor dat de friet op de juiste manier wordt uitgelekt.
		Snijd de verse frietjes iets dunner om ze knapperiger te maken.
		Voeg wat meer olie toe om ze knapperiger te maken.
De koekenpan kan niet goed terug in het apparaat worden geschoven.	Er zitten te veel ingrediënten in de koekenpan.	Zorg ervoor dat de hoeveelheid ingrediënten in de koekenpan de maximale indicatorlijn niet overschrijdt.
	De steunplaat/grill is niet goed in de koekenpan geplaatst.	Duw de steunplaat/grill naar beneden in de koekenpan tot je een klik hoort.

## GARANTIE

- De fabrikant geeft garantie in overeenstemming met de wetgeving van het eigen land waar de klant woont, met een minimum van 1 jaar, te rekenen vanaf de datum waarop het apparaat aan de eindgebruiker is verkocht.
- De garantie dekt alleen defecten in materiaal of vakmanschap.
- Bij het indienen van een claim onder de garantie moet de originele aankoopfactuur (met aankoopdatum) worden overlegd.
- De garantie is niet van toepassing in geval van:
  - Normale slijtage.
  - Onjuist gebruik, bijv. overbelasting van het apparaat, gebruik van niet-goedgekeurde accessoires
  - Gebruik van geweld, schade veroorzaakt door invloeden van buitenaf.
  - Schade veroorzaakt door het niet naleven van de gebruikershandleiding of het niet naleven van de installatie-instructies.
  - Gedeeltelijk of volledig gedemonteerde apparaten.

## VERKLARING VAN OVEREENSTEMMING



Dit apparaat is ontworpen, geconstrueerd en gedistribueerd in overeenstemming met de veiligheidseisen van de EG-richtlijnen: RoHS 2-richtlijn 2011/65/EU, Ecodesign energiegerelateerde producten (ERP) 2009/125/EG, elektromagnetische compatibiliteit (EMC) richtlijn 2014/30/EU, LVD-laagspanningsrichtlijn 2014/35/EU en volgende wijzigingen. Dit apparaat voldoet aan de relevante wettelijke vereisten van de Europese Unie. De conformiteitsverklaring van het product is online beschikbaar op [www.arovo.com/manuals](http://www.arovo.com/manuals).

In overeenstemming met ons beleid van voortdurende productverbetering, behouden wij ons het recht voor om zonder voorafgaande kennisgeving technische en optische wijzigingen aan te brengen. De huidige versie van deze gebruikershandleiding is online te vinden op [www.arovo.com/manuals](http://www.arovo.com/manuals).



## PL – FRYTKOWNICA POWIETRZNA 4,5L

### WAŻNE ŚRODKI OSTROŻNOŚCI

Prosimy o uważne przeczytanie wszystkich instrukcji przed użyciem urządzenia i zachowanie tej instrukcji na przyszłość. Jeśli produkt jest przekazywany lub odsprzedawany, należy dołączyć do niego niniejszą instrukcję, ponieważ jest ona uważana za integralną część produktu.

Podczas korzystania z urządzeń elektrycznych należy zawsze przestrzegać podstawowych środków ostrożności. Należą do nich między innymi:

#### Ogólne bezpieczeństwo

- Przeczytaj uważnie wszystkie instrukcje. Nieprzestrzeganie tych środków ostrożności może spowodować obrażenia lub uszkodzenia.
- Używaj tego urządzenia wyłącznie zgodnie z jego przeznaczeniem domowym i zgodnie z instrukcjami zawartymi w niniejszej instrukcji.
- To urządzenie nie jest przeznaczone do użytku komercyjnego.
- Używaj urządzenia na stabilnej, równej i odpornej na ciepło powierzchni. Nie pracuj w pobliżu zlewów, w adamp obszary lub na zewnątrz.
- Nie umieszczaj urządzenia przy ścianie lub innych przedmiotach. Zachowaj minimalny odstęp 10 cm ze wszystkich stron i od góry, aby umożliwić prawidłowy przepływ powietrza.
- Nigdy nie umieszczaj żadnych przedmiotów na urządzeniu podczas pracy, ponieważ może to zablokować przepływ powietrza i zmniejszyć wydajność.
- Bezpieczeństwo elektryczne
- Upewnij się, że voltage wskazane na tabliczce znamionowej jest zgodne z lokalną objętością siecitage przed podłączeniem urządzenia.
- Urządzenie należy podłączać tylko do prawidłowo uziemionego gniazdka.
- Nie używaj adapterów wtyczek ani przedłużaczy.
- Zawsze odłączaj urządzenie, gdy nie jest używane, przed czyszczeniem oraz przed montażem lub demontażem części.
- Nie używaj urządzenia, jeśli wtyczka, przewód zasilający lub obudowa są uszkodzone.
- Nie używaj siły, nie skręcaj ani nie ciągnij za przewód zasilający. Nie używaj przewodu do podnoszenia lub przenoszenia urządzenia.
- Przewód zasilający należy trzymać z dala od gorących powierzchni i ostrych krawędzi i nie może zwiisać z krawędzi stołu lub blatu.
- Jeśli przewód zasilający jest uszkodzony, musi zostać wymieniony przez producenta, autoryzowane centrum serwisowe lub osobę o podobnych kwalifikacjach, aby uniknąć zagrożeń.
- Nie zanurzaj urządzenia, wtyczki ani przewodu zasilającego w wodzie lub innej cieczy. Nie obsługuj urządzenia mokrymi rękami.
- Nie należy dopuścić do tego, aby płyn spływał na wtyczkę lub złącze.

#### Bezpieczeństwo użytkowania

- To urządzenie może być używane przez dzieci w wieku 8 lat i starsze oraz przez osoby o ograniczonych zdolnościach fizycznych, sensorycznych lub umysłowych lub bez doświadczenia i wiedzy, pod warunkiem, że znajdują się pod nadzorem lub są poinstruowane w zakresie bezpiecznego użytkowania i rozumieją związane z tym zagrożenia.
- Dzieci poniżej 8 roku życia nie powinny zbliżać się do urządzenia ani jego przewodu zasilającego. Urządzenie nie powinno być używane ani czyszczone przez dzieci bez nadzoru.
- Dzieci nie mogą bawić się urządzeniem. Przechowuj go i jego przewód w miejscu niedostępnym dla dzieci.
- Nie pozostawiaj pracującego urządzenia bez nadzoru. Urządzenie musi być monitorowane przez cały czas użytkowania.
- Podczas pracy z wylotu powietrza może wydobywać się para o wysokiej temperaturze. Trzymaj ręce i twarz z dala od otworu parowego i wylotowego. Zachowaj ostrożność podczas obchodzenia się z urządzeniem bezpośrednio po użyciu.
- Nie zakrywaj otworów wlotowych i wylotowych powietrza, gdy urządzenie jest w użyciu.
- Nigdy nie wlewaj oleju ani innych łatwopalnych płynów do frytkownicy. Może to spowodować zagrożenie pożarowe.
- Nie dotykaj gorących powierzchni wewnątrz urządzenia podczas jego pracy lub bezpośrednio po użyciu. W razie potrzeby użyj uchwytów lub gałek.

- Jeśli urządzenie zacznie wydzielać dym, natychmiast odłącz je od zasilania. Pozwól mu ostygnąć przed przenoszeniem lub przenoszeniem.
- Nie używaj urządzenia z zewnętrznym timerem lub systemem zdalnego sterowania.

#### Konserwacja i serwis

- Wewnątrz nie ma części, które mogłyby być serwisowane przez użytkownika. Nie próbuj samodzielnie naprawiać ani modyfikować urządzenia. Może to spowodować unieważnienie gwarancji i stanowić zagrożenie dla bezpieczeństwa.
- Naprawy mogą być wykonywane wyłącznie przez producenta, autoryzowane centrum serwisowe lub podobnie wykwalifikowanego technika.
- Aby wyczyścić, nie moczyc obudowy urządzenia w wodzie ani umieszczać jej pod bieżącą wodą. Wycierać tylko wilgotną szmatką. Unikaj przedostawania się wody do obudowy, w której znajdują się elementy elektryczne i grzejne.



**Ostrzeżenie:** Proszę nie dotykać powierzchni podczas użytkowania. Temperatura dostępnej powierzchni może być wysoka podczas pracy urządzenia.

#### Ostrożność

Urządzenie przeznaczone jest do użytku domowego i podobnego. Produkt nie jest przeznaczony do użytku komercyjnego.

#### OBJAŚNIENIE SYMBOLI

	<p>Przeczytaj instrukcję obsługi.</p>	<p>Opakowanie można ponownie wykorzystać lub poddać recyklingowi. Wszelkie materiały opakowaniowe, które nie są już potrzebne, należy zutylizować w odpowiedni sposób.</p>
	<p>Opakowanie można ponownie wykorzystać lub poddać recyklingowi. Wszelkie materiały opakowaniowe, które nie są już potrzebne, należy zutylizować w odpowiedni sposób.</p>	<p>Ten produkt jest bezpieczny do stosowania w kontakcie z żywnością.</p>
	<p>Jeśli zauważysz jakiegokolwiek uszkodzenia transportowe podczas rozpakowywania produktu, skontaktuj się ze sprzedawcą jak najszybciej.</p>	<p>Opakowanie można ponownie wykorzystać lub poddać recyklingowi. Wszelkie materiały opakowaniowe, które nie są już potrzebne, należy zutylizować w odpowiedni sposób.</p>
	<p>To urządzenie jest wyposażone we wtyczkę CEE 7/7 (typ F) i nadaje się do użytku z następującymi gniazdkami: CEE 7/3 i CEE 7/5.</p>	<p>Deklaracja zgodności. Produkty oznaczone tym symbolem są zgodne z wymogami Europejskiego Obszaru Gospodarczego (EOG). Deklarację zgodności UE można uzyskać od producenta.</p>

## OGÓLNA CHARAKTERYSTYKA

1. Wlot powietrza
2. Wyświetlacz
  - A. Zaprogramowane wskaźniki
  - B. Ekran
  - C. Przycisk zwiększania temperatury
  - D. Przycisk obniżania temperatury
  - E. Przycisk menu
  - F. Przycisk włączania/wyłączania
  - G. Przycisk zmniejszania czasu
  - H. Przycisk zwiększania czasu
  - I. Wskaźnik wentylatora
3. Uchwyt
4. Patelnia - 4,5 L
5. Budownictwo mieszkaniowe
6. Wylot powietrza
7. Płyta nośna

### W zestawie:

- 1 x obudowa
- 1 x Patelnia - 4,5L
- 1 x płyta nośna
- 1 x instrukcja obsługi

## DANE TECHNICZNE

- Zasilanie: 220-240V – 50/60Hz
- Moc wejściowa: 1400W
- Wymiary produktu: 36,7 x 27,4 x 31,3 cm
- Waga produktu: 5kg
- Pojemność: 4,5L

## PRZED PIERWSZYM UŻYCIEM

- Upewnij się, że całe opakowanie produktu zostało usunięte. Usuń klej i etykiety z produktu.
- Przed pierwszym użyciem produktu należy dokładnie umyć patelnię gorącą wodą, detergentem i nierysującą gąbką. Uwaga: do mycia tych elementów można użyć zmywarki.
- Wyczyść wnętrze i zewnętrzną stronę produktu wilgotną szmatką.

## PRZYGOTOWANIE DO UŻYCIA

- Umieść produkt na powierzchni, która jest równa, równa i stabilna, nie kładź produktu na powierzchni, która nie jest odporna na ciepło.
- Włóż prawidłowo patelnię do frytownicy.
- Wyciągnij drut z drucianej kapsułki na spodzie produktu. Całkowicie rozwiń przed podłączeniem.
- Ostrożność:
  - Nigdy nie wlewaj oleju ani innego płynu do frytownicy.
  - Nigdy nie kładź rzeczy na produkcie, ponieważ uniemożliwi to przepływ powietrza i zmniejszy efekt ogrzewania gorącym powietrzem.

## KORZYSTANIE Z URZĄDZENIA

1. Włóż wtyczkę do gniazdka ściennego.
2. Ostrożnie wyjmij patelnię z frytownicy, pociągając za uchwyt.
3. Włóż składniki żywności na patelnię.
4. Włóż patelnię z powrotem do frytownicy.  
Ostrożność:
  - Nigdy nie używaj frytownicy bez umieszczonej w niej patelni.
  - Nie dotykaj patelni w trakcie i przez jakiś czas po użyciu, ponieważ bardzo się nagrzewa.

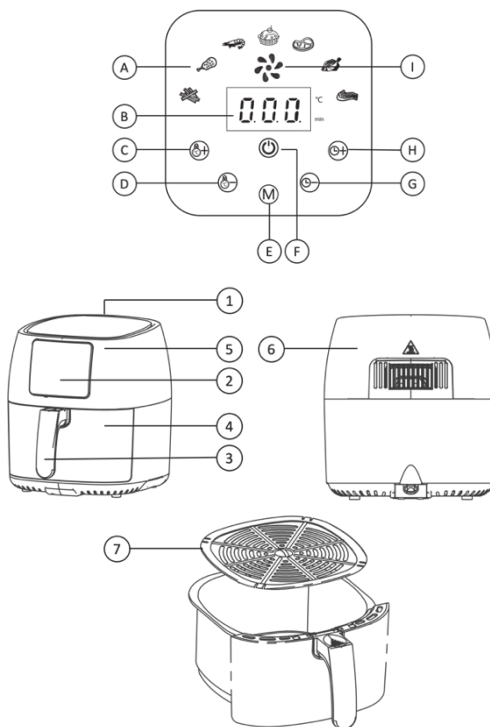

- Patelnię należy trzymać wyłącznie za uchwyt.
5. Aby włączyć frytownicę, naciśnij przycisk włączania/wyłączania zasilania.
  6. Naciśnij przycisk temperatury w górę lub w dół, aby wybrać żadaną temperaturę.
  7. Naciśnij przycisk czasu w górę lub w dół, aby wybrać żądany czas.
  8. Naciśnij przycisk włączania/wyłączania zasilania, aby rozpocząć proces gotowania.  
Nuta:
    - Podczas gotowania temperatura i czas są wyświetlane naprzemiennie.
    - Jeśli podczas gotowania chcesz zmienić czas lub temperaturę gotowania, naciśnij odpowiedni przycisk w górę lub w dół w dowolnym momencie, aby to zrobić.
    - Zapoznaj się z "Tabelą przygotowywania żywności" z podstawowymi ustawieniami gotowania dla różnych rodzajów żywności.
    - Niektóre składniki wymagają potrząsania lub obracania przez cały czas gotowania (patrz "Tabela przygotowywania żywności"). Aby wstrząsnąć składnikami, chwyc za uchwyt i wyciągnij patelnię, a następnie potrząśnij zlewem. Następnie wsuń patelnię z powrotem do frytownicy.
  9. Gdy usłyszysz dzwonek timera, czas gotowania upłynął.
  10. Wyciągnij patelnię i sprawdź, czy składniki są gotowe.  
Ostrożność:
    - Po ugotowaniu we frytownicy z frytownicy może wydobywać się para.
    - Patelnia jest gorąca po ugotowaniu. Zawsze umieszczaj go na powierzchni odpornej na ciepło.
  11. Wlej zawartość patelni do miski lub na talerz.  
Nuta:
    - Nie przewracaj patelni, ponieważ spowoduje to, że zbędny olej zebrany na dnie patelni wycieknie na składniki żywności.
    - Aby pobrać duże rozmiary lub delikatne składniki żywności, możesz użyć zacisków, aby wyjąć je z patelni.
  12. Po zakończeniu gotowania jednej partii składników żywności, frytownica może być używana do gotowania kolejnej partii składników żywności w dowolnym momencie.







## GOTOWANIE Z USTAWIENIAMI WSTĘPNYMI

1. Naciśnij przycisk włączania/wyłączania zasilania, aby włączyć urządzenie.
2. Naciśnij przycisk Menu, aby wybrać preferowane ustawienie gotowania. Ikona ustawień gotowania będzie migać po wybraniu.
3. Naciśnij przycisk włączania/wyłączania zasilania, aby rozpocząć preferowane ustawienie gotowania.  
Nuta:
  - Mniejsze ilości jedzenia będą wymagały mniej czasu gotowania.
  - Podczas przygotowywania większych ilości jedzenia (np. frytek, krewetek, podudzi itp.) potrząśnij, obróć lub wymieszaj składniki na patelni 2 do 3 razy, aby uzyskać spójny efekt.

## WSTĘPNIE USTAWIONY STÓŁ GOTOWANIA

W poniższej tabeli można znaleźć więcej informacji na temat ustawień wstępnych gotowania.

	Typ ustawień wstępnych gotowania	Min-Max ilość składników	Czas (min)	Temperatura	Przewróć ió	Dodatkowe informacje
	Świeże frytki	500 g / 18 uncji	20	200°C / 400°F	Tak	<ul style="list-style-type: none"> <li>• Użyj mącznych ziemniaków.</li> <li>• Moczyć 30 minut w wodzie, wysuszyć, a następnie dodać 1/4 do 1 łyżki oleju.</li> <li>• Wstrząśnij, obróć lub zamieszaj 4 razy w międzyczasie.</li> </ul>

	Podudzia z kurczaka	800 g / 28 uncji	25	180°C / 360°F	Tak	<ul style="list-style-type: none"> <li>• Dodaj 1/2 łyżki oleju.</li> <li>• Wstrząśnij, obróć lub wymieszaj w międzyczasie.</li> </ul>
	Krewetka	200 g / 7 uncji	20	160°C / 320°F	Tak	
	Ciasto	600 g / 21 uncji	25	160°C / 320°F	Tak	
	Stek wołowy / kotlety	450 g / 16 uncji	20	160°C / 320°F	Tak	<ul style="list-style-type: none"> <li>• Dodaj 1/2 łyżki oleju.</li> </ul>
	Ryba	250 g / 9 uncji	20	180°C / 360°F	Tak	<ul style="list-style-type: none"> <li>• Cała ryba około 200 – 300 g / 7 – 11 uncji</li> </ul>
	Żebra	400 gr / 14 uncji	15	180°C / 360°F	Tak	

## CZYSZCZENIE

Produkt należy czyścić po każdym użyciu. Po każdym użyciu usuń olej i tłuszcz z dna patelni.

Ostrzeżenie:

- Poczekać, aż patelnia i wnętrze urządzenia całkowicie ostygną przed rozpoczęciem czyszczenia.
  - Nigdy nie zanurzaj obudowy frytownicy w wodzie lub innym płynie ani nie umieszczaj jej pod bieżącą wodą.
  - Wnętrze patelni jest całe pokryte nieprzywierającą powłoką lakierniczą. Do czyszczenia nie używaj metalowych przyborów kuchennych ani ściernych środków czyszczących, ponieważ spowoduje to uszkodzenie nieprzywierającej powłoki lakierniczej.
1. Naciśnij przycisk włączania/wyłączenia zasilania, aby wyłączyć urządzenie, wyjmij wtyczkę z gniazdka ściennego i pozwól urządzeniu ostygnąć przez 30 minut przed rozpoczęciem czyszczenia.
  2. Usuń olej i tłuszcz z dna patelni.
  3. Wyczyść patelnię lub spód patelni gorącą wodą, detergentem i nierysującą gąbką. Wlej gorącą wodę na patelnię razem z odrobiną detergentu i pozwól jej moczyć się przez 10 minut.
  4. Wyczyść obudowę frytownicy wilgotną szmatką z kilkoma kroplami detergentu, a następnie wysusz. Do czyszczenia urządzenia nie używaj rozpuszczalników ani produktów o kwaśnym lub zasadowym pH, takich jak wybielacze lub produkty ściernie.
  5. Wyczyść wnętrze produktu gorącą wodą i nierysującą gąbką. Użyj szczoteczki do czyszczenia, aby wyczyścić elementy grzewcze, zmieść wszelkie pozostałe resztki jedzenia.
  6. Wyszyc wszystkie części przed montażem i przechowywaniem.

## SKŁADOWANIE

1. Odłącz urządzenie i pozwól mu ostygnąć.
2. Upewnij się, że wszystkie części są czyste i suche przed przechowywaniem.

## UTYLIZACJA PRZYJAZNA DLA ŚRODOWISKA



Ten symbol oznacza, że tego produktu nie należy wyrzucać wraz ze zwykłymi odpadami domowymi (2012/19/UE). Produkty oznaczone tym symbolem muszą być selektywnie zbierane i poddawane recyklingowi w wyznaczonych punktach zbiórki.

Obecność niebezpiecznych składników w urządzeniach może być potencjalnie szkodliwa dla środowiska, np. powodować zanieczyszczenie, a w efekcie stanowić zagrożenie dla zdrowia ludzkiego.

Prawidłowa segregacja odpadów w gospodarstwach domowych odgrywa ważną rolę w procesie recyklingu zużytego sprzętu elektronicznego. Przestrzeganie zasad selektywnej zbiórki zapewnia wystarczający poziom ochrony zdrowia ludzkiego i środowiska.

## NIEPRAWIDŁOWE DZIAŁANIE I METODA LECZENIA

Problem	Możliwa przyczyna	Rozwiązanie
Frytownica nie włącza się.	Urządzenie nie jest podłączone do zasilania.	Sprawdź, czy wtyczka jest prawidłowo włożona do gniazdka ściennego.
Z urządzenia wydobywa się biały dym.	Gotujesz składniki o dużej zawartości oleju.	Ostrożnie odlej nadmiar oleju lub tłuszczu z patelni, a następnie kontynuuj gotowanie.
	Na patelni nadal znajdują się tłuste pozostałości po poprzednim użyciu.	Biały dym jest spowodowany tłustymi pozostałościami nagrzewającymi się na patelni. Zawsze dokładnie czyść patelnię po każdym użyciu.
Moje świeże frytki nie są równomiernie usmażone.	Nie użyłeś odpowiedniego rodzaju ziemniaka.	Aby uzyskać najlepsze rezultaty, używaj świeżych mącznych ziemniaków. Wybieraj ziemniaki, na których opakowaniu jest napisane, że nadają się do smażenia.
	Nie namoczyłeś odpowiednio świeżych frytek przed smażeniem.	Namocz świeże frytki w misce na 30 minut (Min), a następnie wyjmij je i osusz na papierze kuchennym.
	Na patelnię wsypałeś zbyt wiele składników.	Postępuj zgodnie z maksymalną ilością składników, jak opisano w "Wstępnie ustawionej tabeli gotowania".
	Niektóre rodzaje składników należy wstrząsać, obracać lub mieszać przez cały czas gotowania.	Wstrząśnij, odwróć lub wymieszaj składniki kilka razy w międzyczasie.
Moje świeże frytki nie są chrupiące.	Chrupkość frytek zależy od ilości oleju i wody we frytkach.	Upewnij się, że frytki są odsączone we właściwy sposób.
		Pokrój świeże frytki nieco cieńsze, aby były bardziej chrupiące.
		Dodaj trochę więcej oleju, aby były bardziej chrupiące.

Patelni nie można prawidłowo wsunąć z powrotem do urządzenia.	Na patelni jest za dużo składników.	Nie pozwól, aby ilość składników na patelni przekroczyła linię maksymalnego wskaźnika.
	Płyta nośna / grill nie jest prawidłowo umieszczona na patelni.	Wciśnij płytę nośną / grill w dół na patelnię, aż usłyszysz kliknięcie.

## GWARANCJA

- Producent udziela gwarancji zgodnie z ustawodawstwem kraju zamieszkania klienta, na minimum 1 rok, licząc od daty sprzedaży urządzenia użytkownikowi końcowemu.
- Gwarancja obejmuje wyłącznie wady materiałowe lub wykonawcze.
- Przy składaniu reklamacji z tytułu rękojmi należy przedłożyć oryginał dowodu zakupu (z datą zakupu).
- Gwarancja nie obowiązuje w przypadku:
  - Normalne zużycie.
  - Nieprawidłowe użytkowanie, np. przeciążenie urządzenia, używanie niezatwierdzonych akcesoriów
  - Użycie siły, uszkodzenia spowodowane wpływami zewnętrznymi.
  - Uszkodzeń spowodowanych nieprzestrzeganiem instrukcji obsługi lub nieprzestrzeganiem instrukcji instalacji.
  - Częściowo lub całkowicie zdemontowane urządzenia.

## DEKLARACJA ZGODNOŚCI



To urządzenie zostało zaprojektowane, skonstruowane i dystrybuowane zgodnie z wymogami bezpieczeństwa dyrektyw WE: Dyrektywa RoHS 2 2011/65/UE, Produkty związane z energią w zakresie ekoprojektu (ERP) 2009/125/WE, Dyrektywa w sprawie kompatybilności elektromagnetycznej (EMC) 2014/30/UE, LVD Low Voltage Dyrektywa 2014/35/UE i późniejsze zmiany. To urządzenie jest zgodne z odpowiednimi wymogami prawnymi Unii Europejskiej. Deklaracja zgodności produktu jest dostępna online pod adresem [www.arovo.com/manuals](http://www.arovo.com/manuals).

Zgodnie z naszą polityką ciągłego ulepszania produktów zastrzegamy sobie prawo do wprowadzania zmian technicznych i optycznych bez uprzedzenia. Aktualną wersję tej instrukcji obsługi można znaleźć w Internecie pod adresem [www.arovo.com/manuals](http://www.arovo.com/manuals).



## PT – AIR FRYER 4.5L

### PRECAUÇÕES DE SEGURANÇA IMPORTANTES

Leia atentamente todas as instruções antes de utilizar o aparelho e guarde este manual para referência futura. Se o produto for transferido ou revendido, este manual deve acompanhá-lo, pois é considerado parte integrante do produto.

Ao utilizar aparelhos elétricos, as precauções básicas de segurança devem ser sempre seguidas. Estes incluem, mas não estão limitados ao seguinte:

#### Segurança Geral

- Leia atentamente todas as instruções. O não cumprimento destas precauções pode resultar em lesões ou danos.
- Utilize este aparelho apenas para o fim a que se destina e de acordo com as instruções deste manual.
- Este aparelho não se destina a uso comercial.
- Utilize o aparelho numa superfície estável, nivelada e resistente ao calor. Não opere perto de pias, em áreas úmidas ou ao ar livre.
- Não coloque o aparelho contra uma parede ou outros objetos. Mantenha uma folga mínima de 10 cm em todos os lados e no topo para permitir um fluxo de ar adequado.
- Nunca coloque itens em cima do aparelho durante a operação, pois isso pode bloquear o fluxo de ar e reduzir o desempenho.
- Segurança Elétrica
- Antes de ligar o aparelho, certifique-se de que a tensão indicada na etiqueta de classificação corresponde à tensão da rede local.
- Ligue o aparelho apenas a uma tomada devidamente ligada à terra.
- Não utilize adaptadores de ficha ou cabos de extensão.
- Desligue sempre o aparelho da tomada quando não estiver a ser utilizado, antes da limpeza e antes de montar ou desmontar as peças.
- Não utilize o aparelho se a ficha, o cabo de alimentação ou a caixa estiverem danificados.
- Não force, torça ou puxe o cabo de alimentação. Não utilize o cabo para levantar ou transportar o aparelho.
- O cabo de alimentação deve ser mantido afastado de superfícies quentes e arestas vivas e não deve ficar pendurado sobre a extremidade de uma mesa ou balcão.
- Se o cabo de alimentação estiver danificado, deve ser substituído pelo fabricante, por um centro de assistência autorizado ou por uma pessoa igualmente qualificada para evitar perigos.
- Não mergulhe o aparelho, ficha ou cabo de alimentação em água ou qualquer outro líquido. Não utilize o aparelho com as mãos molhadas.
- Nenhum líquido deve fluir para a ficha ou ligação.

#### Segurança de Utilização

- Este aparelho pode ser utilizado por crianças com idade igual ou superior a 8 anos e por pessoas com capacidades físicas, sensoriais ou mentais reduzidas ou com falta de experiência e conhecimentos, desde que tenham recebido supervisão ou instruções sobre a utilização segura e compreendam os perigos envolvidos.
- Crianças com menos de 8 anos não devem ser permitidas perto do aparelho ou do seu cabo de alimentação. O aparelho não deve ser utilizado ou limpo por crianças, a menos que seja supervisionado.
- As crianças não devem brincar com o aparelho. Mantenha-o e o seu cordão fora do alcance das crianças.
- Não deixe o aparelho sozinho durante o funcionamento. O aparelho deve ser sempre monitorizado durante a utilização.
- Durante o funcionamento, pode ser emitido vapor a alta temperatura a partir da saída de ar. Mantenha as mãos e o rosto afastados do vapor e da abertura da saída. Tenha cuidado ao manusear o aparelho imediatamente após a utilização.
- Não cubra as aberturas de entrada ou saída de ar enquanto o aparelho estiver a ser utilizado.
- Nunca deite óleo ou outros líquidos inflamáveis na fritadeira. Fazê-lo pode causar um risco de incêndio.

- Não toque em superfícies quentes no interior do aparelho enquanto este estiver a funcionar ou imediatamente após a utilização. Use alças ou botões quando aplicável.
- Se o aparelho começar a emitir fumo, desligue-o imediatamente. Deixe arrefecer antes de o manusear ou mover.
- Não utilize o aparelho com um temporizador externo ou um sistema de controlo remoto.

#### Manutenção e Assistência

- Não há peças passíveis de manutenção pelo usuário no interior. Não tente reparar ou modificar o aparelho sozinho. Isso pode anular a garantia e representar um risco de segurança.
- As reparações só devem ser efetuadas pelo fabricante, por um centro de assistência autorizado ou por um técnico com qualificações semelhantes.
- Para limpar, não mergulhe a carcaça do aparelho em água ou coloque-a em água corrente. Limpe apenas com um pano húmido. Evite a entrada de água na caixa, que contém elementos elétricos e de aquecimento.











**Aviso:** Por favor, não toque na superfície durante a utilização. A temperatura da superfície acessível pode ser elevada quando o aparelho está a funcionar.

#### Atenção

O aparelho destina-se a uso doméstico e similar. O produto não se destina a uso comercial.

#### EXPLICAÇÃO DOS SÍMBOLOS

 <p>Leia o manual do utilizador.</p>	 <p>As embalagens podem ser reutilizadas ou recicladas. Por favor, elimine adequadamente qualquer material de embalagem que já não seja necessário.</p>
 <p>As embalagens podem ser reutilizadas ou recicladas. Por favor, elimine adequadamente qualquer material de embalagem que já não seja necessário.</p>	 <p>Este produto é seguro para ser utilizado em contacto com alimentos.</p>
 <p>Se você notar algum dano de transporte ao desembalar o produto, entre em contato com seu revendedor sem demora.</p>	 <p>As embalagens podem ser reutilizadas ou recicladas. Por favor, elimine adequadamente qualquer material de embalagem que já não seja necessário.</p>
 <p>Este aparelho está equipado com uma ficha CEE 7/7 (Tipo F) e é adequado para utilização com as seguintes tomadas: CEE 7/3 e CEE 7/5.</p>	 <p>Declaração de Conformidade. Os produtos marcados com este símbolo estão em conformidade com o Espaço Económico Europeu (EEE). A Declaração UE de Conformidade pode ser solicitada ao fabricante.</p>

## CARACTERÍSTICAS GERAIS

- Entrada de ar
- Ecrã
  - Indicadores predefinidos
  - Ecrã
  - Botão Temperatura para Cima
  - Botão Temperatura para Baixo
  - Botão Menu
  - Botão Ligar/Desligar
  - Botão Time Down
  - Botão Time Up
  - Indicador do ventilador
- Pega
- Frigideira - 4,5 L
- Habituação
- Saída de ar
- Placa de Suporte

### Incluído na caixa:

- 1 x Habituação
- 1 x Frigideira - 4,5L
- 1 x placa de suporte
- 1 x Manual do Utilizador

## FICHA TÉCNICA

- Fonte de alimentação: 220-240V - 50/60Hz
- Potência de entrada: 1400W
- Dimensões do produto: 36,7 x 27,4 x 31,3 cm
- Peso do produto: 5Kg
- Capacidade: 4,5L

## ANTES DA PRIMEIRA UTILIZAÇÃO

- Certifique-se de que todas as embalagens do produto foram removidas. Retire a cola e os rótulos do produto.
- Antes de usar o produto pela primeira vez, limpe bem a frigideira com água quente, detergente e esponja não abrasiva. Aviso: máquina de lavar louça pode ser usada para lavar estes componentes.
- Limpe o interior e o exterior do produto com um pano molhado.

## PREPARAÇÃO PARA UTILIZAÇÃO

- Coloque o produto em uma superfície nivelada, uniforme e estável, não coloque o produto em uma superfície que não seja resistente ao calor.
- Coloque a frigideira na fritadeira corretamente.
- Puxe o fio para fora da cápsula de arame na parte inferior do produto. Desenrole completamente o cabo antes de ligá-lo.
- Atenção:
  - Nunca deite óleo ou outro líquido na fritadeira.
  - Nunca coloque coisas em cima do produto, pois isso evitará o fluxo de ar e reduzirá o efeito do aquecimento por ar quente.

## UTILIZAÇÃO DO APARELHO

- Insira a ficha na tomada de parede.
- Retire cuidadosamente a frigideira da fritadeira, puxando a pega.
- Coloque os ingredientes alimentares na frigideira.
- Volte a colocar a frigideira na fritadeira.

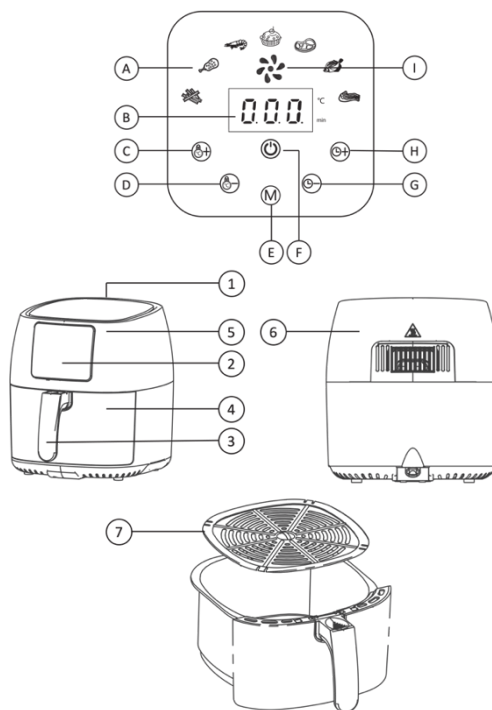

Atenção:

- Nunca use a fritadeira sem a frigideira.
  - Não toque na frigideira durante e por algum tempo após o uso, pois fica muito quente.
  - Segure apenas a frigideira pela alça.
5. Para ligar a fritadeira, pressione o botão liga/desliga.
  6. Pressione o botão de temperatura para cima ou para baixo para escolher a temperatura necessária.
  7. Pressione o botão de tempo para cima ou para baixo para escolher o tempo necessário.
  8. Pressione o botão liga/desliga para iniciar o processo de cozimento.

Observação:

- Durante o cozimento, a temperatura e o tempo são mostrados alternativamente.
  - Durante o cozimento, se você quiser alterar o tempo de cozimento ou a temperatura, pressione o botão correspondente para cima ou para baixo a qualquer momento para fazê-lo.
  - Consulte a "Tabela de Preparação de Alimentos" com configurações básicas de cozimento para diferentes tipos de alimentos.
  - Alguns ingredientes requerem agitação ou viragem ao longo do tempo de cozimento (consulte a "Tabela de Preparação de Alimentos"). Para agitar os ingredientes, segure no cabo e puxe a frigideira para fora e, em seguida, agite sobre a pia. Em seguida, deslize a frigideira de volta para a fritadeira.
9. Quando você ouvir o sino do temporizador, o tempo de cozimento já passou.
  10. Puxe a frigideira e verifique se os ingredientes estão prontos.

Atenção:

- Depois de cozinhar com a fritadeira, pode haver saída de vapor da fritadeira.
  - A frigideira está quente após o processo de cozimento. Coloque-o sempre sobre uma superfície resistente ao calor.
11. Esvazie o conteúdo da frigideira para uma tigela ou para um prato.

Observação:

- Não vire a frigideira, pois isso fará com que o óleo redundante coletado no fundo da frigideira vaze para os ingredientes alimentares.
  - Para buscar os ingredientes alimentares grandes ou frágeis, você pode usar grampos para tirá-los da frigideira.
12. Depois de completar o cozimento de um lote de ingredientes alimentares, a fritadeira pode ser usada para cozinhar outro lote de ingredientes alimentares a qualquer momento.

## COZINHAR COM PREDEFINIÇÕES







1. Pressione o botão liga/desliga para ligar o aparelho.
2. Pressione o botão Menu para selecionar a predefinição de cozimento preferida. O ícone de predefinição de cozimento piscará quando selecionado.
3. Pressione o botão liga/desliga para iniciar a predefinição de cozimento preferida.

Observação:

- Quantidades menores de alimentos exigirão menos tempo de cozimento.
- Ao preparar grandes quantidades de alimentos (por exemplo, batatas fritas, camarões, coxas, etc.) agite, vire ou mexa os ingredientes na frigideira 2 a 3 vezes, a fim de obter um resultado consistente.

## MESA DE COZEDURA PREDEFINIDA

Na tabela seguinte pode encontrar mais informações sobre as predefinições de cozedura.

	Tipo de predefinição de cozimento	Quantidade mínima e máxima de ingredientes	Tempo (Min)	Temperatura	Capotamento	Informação Adicional
	Batatas fritas frescas	500 g / 18 onças	20	200°C / 400°F	Sim	<ul style="list-style-type: none"> <li>Use batatas farinhas.</li> <li>Mergulhe 30 minutos em água, seque e adicione 1/4 a 1 colher de sopa de óleo.</li> <li>Agitar, rodar ou mexer 4 vezes pelo meio.</li> </ul>
	Baquetas de frango	800 g / 28 onças	25	180°C / 360°F	Sim	<ul style="list-style-type: none"> <li>Adicione 1/2 colher de sopa de óleo.</li> <li>Agitar, rodar ou mexer pelo meio.</li> </ul>
	Camarão	200 g / 7 onças	20	160°C / 320°F	Sim	
	Bolo	600 g / 21 onças	25	160°C / 320°F	Sim	
	Bife de Vaca / Costeletas	450 g / 16 onças	20	160°C / 320°F	Sim	<ul style="list-style-type: none"> <li>Adicione 1/2 colher de sopa de óleo.</li> </ul>
	Peixe	250 g / 9 onças	20	180°C / 360°F	Sim	<ul style="list-style-type: none"> <li>Peixe inteiro em torno de 200 – 300 g / 7 – 11 oz</li> </ul>
	Costeletas	400 g / 14 onças	15	180°C / 360°F	Sim	

## LIMPEZA

Limpe o produto após cada utilização. Retire o óleo e a gordura do fundo da panela após cada uso.

Atenção:

- Deixe a frigideira e o interior do aparelho arrefecer completamente antes de começar a limpar.
  - Nunca submerja a carcaça da fritadeira em água ou qualquer outro líquido ou coloque-a em água corrente.
  - O interior da frigideira é todo coberto com casaco pintado antiaderente. Não utilize utensílios de cozinha metálicos ou material de limpeza abrasivo para fazer a limpeza, pois isso danificará o casaco pintado antiaderente.
- Pressione o botão liga/desliga para desligar o aparelho, retire a ficha da tomada e deixe o aparelho arrefecer durante 30 minutos antes de começar a limpar.
  - Retire o óleo e a gordura do fundo da frigideira.
  - Limpe a frigideira ou o fundo da frigideira com água quente, detergente e esponja não abrasiva. Adicione água quente à frigideira juntamente com um pouco de detergente e deixe de molho durante 10 minutos.
  - Limpe a carcaça da fritadeira com um pano húmido com algumas gotas de detergente e depois seque. Não utilize solventes ou produtos com pH ácido ou base, tais como lixívia, ou produtos abrasivos, para a limpeza do aparelho.

5. Limpe o interior do produto com água quente e esponja não abrasiva. Use escova de limpeza para limpar os componentes de aquecimento, varreu qualquer resíduo de comida restante.
6. Secar todas as peças antes da sua montagem e armazenamento.

## ARMAZENAGEM

1. Desligue o aparelho da tomada e deixe-o arrefecer.
2. Certifique-se de que todas as peças estão limpas e secas antes de armazenar.

## ELIMINAÇÃO AMIGA DO AMBIENTE

	<p>Este símbolo significa que este produto não pode ser eliminado juntamente com resíduos domésticos normais (2012/19/UE). Os produtos marcados com este símbolo devem ser recolhidos separadamente e reciclados em pontos de recolha designados.</p> <p>A presença de componentes perigosos no equipamento pode ser potencialmente nociva para o ambiente, por exemplo, causar contaminação e, conseqüentemente, representar um risco para a saúde humana.</p> <p>A triagem adequada dos resíduos domésticos desempenha um papel importante no processo de reciclagem dos resíduos de equipamentos eletrônicos. Seguir as regras da recolha seletiva garante um nível suficiente de proteção da saúde humana e do ambiente.</p>
--	--

## MAU FUNCIONAMENTO E MÉTODO DE TRATAMENTO

Problema	Possível causa	Solução
A fritadeira não liga.	O aparelho não está ligado.	Verifique se a ficha está inserida na tomada de parede corretamente.
Sai fumo branco do aparelho.	Você está cozinhando ingredientes com um alto teor de óleo.	Despeje cuidadosamente qualquer excesso de óleo ou gordura da panela e depois continue cozinhando.
	A frigideira ainda contém resíduos gordurosos de uso anterior.	A fumaça branca é causada pelo aquecimento de resíduos gordurosos na panela. Limpe sempre bem o tacho após cada utilização.
Minhas batatas fritas frescas não são uniformemente fritas.	Você não usou o tipo de batata certo.	Para obter os melhores resultados, use batatas frescas enfarinhadas. Escolha batatas cuja embalagem indique que são adequadas para fritura.
	Você não mergulhou as batatas fritas frescas corretamente antes de fritar.	Mergulhe as batatas fritas frescas numa tigela durante 30 minutos (Min), depois retire-as e seque-as num papel de cozinha.
	Você adicionou muitos ingredientes na frigideira.	Siga a quantidade máxima de ingredientes conforme descrito na 'Mesa de cozedura predefinida'.
	Certos tipos de ingredientes precisam ser agitados, virados ou agitados durante todo o tempo de cozimento.	Agite, vire ou mexa os ingredientes algumas vezes no intervalo.

Minhas batatas fritas frescas não são crocantes.	A crocância das batatas fritas depende da quantidade de óleo e água nas batatas.	Certifique-se de que as batatas fritas são drenadas da maneira correta.
		Corte as batatas fritas frescas um pouco mais finas para as tornar mais crocantes.
		Adicione um pouco mais de óleo para torná-los mais crocantes.
A frigideira não pode ser corretamente deslizada de volta para dentro do aparelho.	Há demasiados ingredientes na frigideira.	Não permita que a quantidade de ingredientes na frigideira exceda a linha indicadora máxima.
	A placa de apoio/grelhador não está devidamente colocada na frigideira.	Empurre a placa de apoio/grelha para baixo na frigideira até ouvir um estalido.

## GARANTIA

- O fabricante fornece garantia de acordo com a legislação do próprio país de residência do cliente, com um mínimo de 1 ano, a partir da data em que o aparelho é vendido ao utilizador final.
- A garantia cobre apenas defeitos de material ou de fabrico.
- Ao fazer uma reclamação ao abrigo da garantia, a fatura de compra original (com data de compra) deve ser enviada.
- A garantia não se aplicará em casos de:
  - Desgaste normal.
  - Utilização incorreta, por exemplo, sobrecarga do aparelho, utilização de acessórios não aprovados
  - Uso da força, danos causados por influências externas.
  - Danos causados pela inobservância do manual do utilizador ou pelo incumprimento das instruções de instalação.
  - Aparelhos parcial ou totalmente desmontados.

## DECLARAÇÃO DE CONFORMIDADE



Este aparelho foi projetado, construído e distribuído em conformidade com os requisitos de segurança das Diretivas CE: Diretiva RoHS 2 2011/65/EU, Ecodesign Produtos Relacionados à Energia (ERP) 2009/125/EC, Diretiva de Compatibilidade Eletromagnética (EMC) 2014/30/EU, Diretiva LVD de Baixa Tensão 2014/35/UE e alterações seguintes. Este aparelho está em conformidade com os requisitos legais relevantes da União Europeia. A declaração de conformidade do produto está disponível online em [www.arovo.com/manuals](http://www.arovo.com/manuals).

De acordo com a nossa política de melhoria contínua do produto, reservamo-nos o direito de fazer alterações técnicas e óticas sem aviso prévio. A versão atual deste manual do usuário pode ser encontrada on-line em [www.arovo.com/manuals](http://www.arovo.com/manuals).



## RO – FRITEUZA CU AER 4.5L

### PRECAUȚII IMPORTANTE DE SIGURANȚĂ

Vă rugăm să citiți cu atenție toate instrucțiunile înainte de a utiliza aparatul și să păstrați acest manual pentru referințe ulterioare. În cazul în care produsul este transferat sau revândut, acest manual trebuie să-l însoțească, deoarece este considerat parte integrantă a produsului.

Când utilizați aparate electrice, trebuie respectate întotdeauna măsurile de siguranță de bază. Acestea includ, dar nu se limitează la următoarele:

#### Siguranță generală

- Citiți cu atenție toate instrucțiunile. Nerespectarea acestor măsuri de precauție poate duce la rănirea sau deteriorarea.
- Utilizați acest aparat numai în scopul casnic și în conformitate cu instrucțiunile din acest manual.
- Acest aparat nu este destinat utilizării comerciale.
- Utilizați aparatul pe o suprafață stabilă, plană și rezistentă la căldură. Nu operați în apropierea chiuvelor, în damp zone sau în aer liber.
- Nu așezați aparatul pe perete sau pe alte obiecte. Mențineți un spațiu minim de 10 cm pe toate părțile și partea superioară pentru a permite un flux de aer adecvat.
- Nu așezați niciodată obiecte deasupra aparatului în timpul funcționării, deoarece acest lucru poate bloca fluxul de aer și reduce performanța.
- Siguranța electrică
- Asigurați-vă că voltage indicat pe eticheta de identificare se potrivește cu volumul de rețea localtăge înainte de a conecta aparatul.
- Conectați aparatul numai la o priză împământată corespunzător.
- Nu utilizați adaptoare de priză sau prelungitoare.
- Deconectați întotdeauna aparatul atunci când nu este utilizat, înainte de curățare și înainte de asamblarea sau dezasamblarea pieselor.
- Nu utilizați aparatul dacă ștecherul, cablul de alimentare sau carcasa sunt deteriorate.
- Nu forțați, răsușiți sau trageți de cablul de alimentare. Nu utilizați cablul pentru a ridica sau transporta aparatul.
- Cablul de alimentare trebuie ținut departe de suprafețe fierbinți și margini ascuțite și nu trebuie să atârne peste marginea unei mese sau a unui blat.
- Dacă cablul de alimentare este deteriorat, acesta trebuie înlocuit de producător, de un centru de service autorizat sau de o persoană calificată similar pentru a evita pericolele.
- Nu scufundați aparatul, ștecherul sau cablul de alimentare în apă sau orice alt lichid. Nu utilizați aparatul cu mâinile ude.
- Niciun lichid nu trebuie lăsat să curgă pe ștecher sau conexiune.

#### Siguranța utilizării

- Acest aparat poate fi utilizat de copii cu vârsta de 8 ani și peste și de persoane cu capacități fizice, senzoriale sau mentale reduse sau cu lipsă de experiență și cunoștințe, cu condiția să fi fost supravegheate sau instruite cu privire la utilizarea în siguranță și să înțeleagă pericolele implicate.
- Copiii cu vârsta sub 8 ani nu trebuie să aibă voie în apropierea aparatului sau a cablului de alimentare. Aparatul nu trebuie utilizat sau curățat de copii decât dacă este supravegheat.
- Copiii nu trebuie să se joace cu aparatul. Nu lăsați-l la îndemâna copiilor.
- Nu lăsați aparatul nesupravegheat în timpul funcționării. Aparatul trebuie monitorizat în permanență în timpul utilizării.
- În timpul funcționării, aburul la temperaturi ridicate poate fi emis de la ieșirea aerului. Țineți mâinile și fața departe de abur și de deschiderea de evacuare. Aveți grijă când manipulați aparatul imediat după utilizare.
- Nu acoperiți orificiile de intrare sau ieșire a aerului în timp ce aparatul este în funcțiune.
- Nu turnați niciodată ulei sau alte lichide inflamabile în friteuză. Acest lucru poate provoca un pericol de incendiu.
- Nu atingeți suprafețele fierbinți din interiorul aparatului în timp ce acesta funcționează sau imediat după utilizare. Utilizați mâner sau butoane acolo unde este cazul.

- Dacă aparatul începe să emită fum, deconectați-l imediat. Lăsați-l să se răcească înainte de a-l manipula sau de a-l muta.
- Nu utilizați aparatul cu un temporizator extern sau un sistem de telecomandă.

#### Întreținere și service

- Nu există piese care să poată fi reparate de utilizator în interior. Nu încercați să reparați sau să modificați singur aparatul. Acest lucru poate anula garanția și poate prezenta un risc de siguranță.
- Reparațiile trebuie efectuate numai de producător, un centru de service autorizat sau un tehnician calificat similar.
- Pentru curățare, nu înmuiați carcasa aparatului în apă și nu o așezați sub jet de apă. Ștergeți numai cu o cârpă umedă. Evitați pătrunderea apei în carcasă, care conține elemente electrice și de încălzire.











**Avertisment:** Vă rugăm să nu atingeți suprafața în timpul utilizării. Temperatura suprafeței accesibile poate fi ridicată atunci când aparatul funcționează.

#### Prudență

Aparatul este destinat uzului casnic și similar. Produsul nu este destinat utilizării comerciale.

#### EXPLICAȚIA SIMBOLURILOR

 <p>Citiți manualul de utilizare.</p>	 <p>Ambalajul poate fi reutilizat sau reciclat. Vă rugăm să aruncați în mod corespunzător orice material de ambalare care nu mai este necesar.</p>
 <p>Ambalajul poate fi reutilizat sau reciclat. Vă rugăm să aruncați în mod corespunzător orice material de ambalare care nu mai este necesar.</p>	 <p>Acest produs poate fi utilizat în siguranță în contact cu alimentele.</p>
 <p>Dacă observați daune de transport la despachetarea produsului, vă rugăm să contactați distribuitorul fără întârziere.</p>	 <p>Ambalajul poate fi reutilizat sau reciclat. Vă rugăm să aruncați în mod corespunzător orice material de ambalare care nu mai este necesar.</p>
 <p>Acest aparat este echipat cu o mufă CEE 7/7 (tip F) și este potrivit pentru utilizarea cu următoarele prize: CEE 7/3 și CEE 7/5.</p>	 <p>Declarație de conformitate. Produsele marcate cu acest simbol sunt conforme cu Spațiul Economic European (SEE). Declarația de conformitate UE poate fi solicitată producătorului.</p>

## CARACTERISTICI GENERALE

1. Admisie de aer
2. Arăta
  - A. Indicatori presetați
  - B. Ecran
  - C. Buton de creștere a temperaturii
  - D. Buton de coborâre a temperaturii
  - E. Buton Meniu
  - F. Buton de pornire/oprire
  - G. Butonul de pauză
  - H. Butonul Time Up
  - I. Indicator ventilator
3. Mâner
4. Tigaie - 4,5 L
5. Locuințe
6. Ieșire de aer
7. Placă de susținere

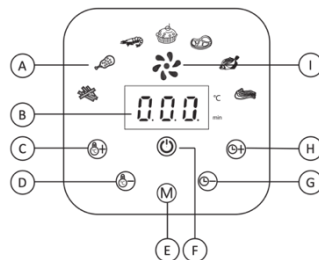

### Inclus în cutie:

- 1 x Carcasă
- 1 x Tigaie - 4,5L
- 1 x placă de susținere
- 1 x Manual de utilizare

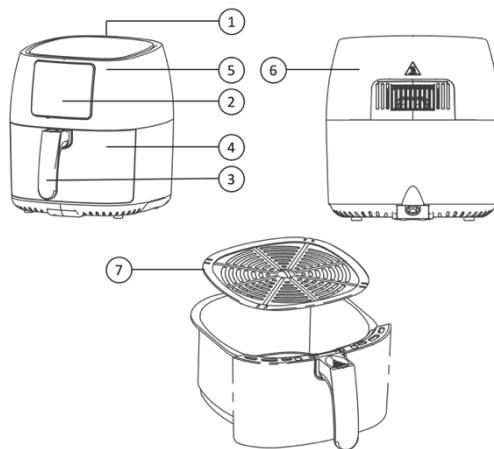

## DATE TEHNICE

- Alimentare: 220-240V – 50/60Hz
- Putere de intrare: 1400W
- Dimensiunile produsului: 36,7 x 27,4 x 31,3 cm
- Greutatea produsului: 5Kg
- Capacitate: 4,5L

## ÎNAINTE DE PRIMA UTILIZARE

- Asigurați-vă că toate ambalajele produsului au fost îndepărtate. Îndepărtați lipiciul și etichetele de pe produs.
- Înainte de a utiliza produsul pentru prima dată, curățați bine tigaia cu apă fierbinte, detergent și burete neabraziv. Notă: mașina de spălat vase poate fi folosită pentru a spăla aceste componente.
- Curățați interiorul și exteriorul produsului cu o cârpă umedă.

## PREGĂTIREA PENTRU UTILIZARE

- Puneți produsul pe o suprafață nivelată, uniformă și stabilă, nu puneți produsul pe o suprafață care nu este rezistentă la căldură.
- Puneți tigaia în friteuză corect.
- Scoateți firul din capsula de sârmă din partea de jos a produsului. Derulați complet cablul înainte de a-l conecta.
- Prudență:
  - Nu turnați niciodată ulei sau alt lichid în friteuză.
  - Nu puneți niciodată lucruri deasupra produsului, deoarece acest lucru va împiedica fluxul de aer și va reduce efectul încălzirii aerului cald.

## UTILIZAREA APARATULUI

1. Introduceți ștecherul în priza de perete.
2. Scoateți tigaia cu grijă din friteuză, trăgând de mâner.
3. Puneți ingredientele alimentare în tigaie.
4. Puneți tigaia înapoi în friteuză.

Prudență:

- Nu folosiți niciodată friteuza fără tigaie în ea.
  - Nu atingeți tigaia în timpul și pentru o perioadă de timp după utilizare, deoarece se încălzește foarte mult.
  - Țineți tigaia numai de mâner.
5. Pentru a porni friteuza, apăsați butonul de pornire/oprire.
  6. Apăsați butonul de temperatură sus sau jos pentru a alege temperatura necesară.
  7. Apăsați butonul de creștere sau de jos pentru a alege timpul necesar.
  8. Apăsați butonul de pornire/oprire pentru a începe procesul de gătit.

Notă:

- În timpul gătitului, temperatura și timpul sunt afișate alternativ.
  - În timpul gătitului, dacă doriți să modificați timpul de gătire sau temperatura, apăsați butonul corespunzător sus sau jos în orice moment pentru a face acest lucru.
  - Consultați "Tabelul de preparare a alimentelor" cu setările de bază de gătit pentru diferite tipuri de alimente.
  - Unele ingrediente necesită agitare sau întoarcere în timpul de gătire (consultați "Tabelul de preparare a alimentelor"). Pentru a scutura ingredientele, țineți mânerul și scoateți tigaia, apoi agitați peste chiuvetă. Apoi glisați tigaia înapoi în friteuză.
9. Când auziți clopoțelul temporizatorului, timpul de gătit a trecut.
  10. Scoateți tigaia și verificați dacă ingredientele sunt gata.

Prudență:







- După gătit cu friteuza, este posibil să iasă abur din friteuză.
  - Tigaia este fierbinte după procesul de gătit. Așezați-l întotdeauna pe o suprafață rezistentă la căldură.
11. Goliți conținutul tigaiei într-un castron sau pe o farfurie.
- Notă:
- Nu răsturnați tigaia, deoarece acest lucru va face ca uleiul redundant colectat pe fundul tigăii să se scurgă pe ingredientele alimentare.
  - Pentru a obține ingredientele alimentare de dimensiuni mari sau fragile, puteți folosi cleme pentru a le scoate din tigaie.
12. După finalizarea gătitului unui lot de ingrediente alimentare, friteuza poate fi folosită pentru a găti un alt lot de ingrediente alimentare în orice moment.

## GĂTIT CU PRESETĂRI

1. Apăsați butonul de pornire/oprire pentru a porni aparatul.
  2. Apăsați butonul Meniu pentru a selecta presetarea de gătit preferată. Pictograma presetată de gătit va clipi când este selectată.
  3. Apăsați butonul de pornire/oprire pentru a porni presetarea de gătit preferată.
- Notă:
- Cantități mai mici de alimente vor necesita mai puțin timp de gătit.
  - Când pregătiți cantități mai mari de alimente (de exemplu, cartofi prăjiți, creveți, pulpe etc.), agitați, întoarceți sau amestecați ingredientele în tigaie de 2 până la 3 ori pentru a obține un rezultat consistent.

## MASĂ DE GĂTIT PRESETATĂ

În tabelul următor puteți găsi mai multe informații despre presetările de gătit.

	Tip presetat de gătit	Cantitatea min-maximă de ingrediente	Timp (min)	Temperatură	Răsturna	Informații suplimentare
	Cartofi prăjiți proaspeți	500 g / 18 oz	20	200 ° C / 400 ° F	Da	<ul style="list-style-type: none"> <li>Folosiți cartofi făinați.</li> <li>Înmuiăți 30 de minute în apă, uscați apoi adăugați 1/4 până la 1 lingură de ulei.</li> <li>Agitați, întoarceți sau amestecați de 4 ori între timp.</li> </ul>
	Pulpe de pui	800 g / 28 oz	25	180 ° C / 360 ° F	Da	<ul style="list-style-type: none"> <li>Adăugați 1/2 lingură de ulei.</li> <li>Agitați, întoarceți sau amestecați între ele.</li> </ul>
	Crevetă	200 g / 7 oz	20	160 ° C / 320 ° F	Da	
	Prăjitură	600 g / 21 oz	25	160 ° C / 320 ° F	Da	
	Friptură de vită / Cotele	450 g / 16 oz	20	160 ° C / 320 ° F	Da	<ul style="list-style-type: none"> <li>Adăugați 1/2 lingură de ulei.</li> </ul>
	Pește	250 g / 9 oz	20	180 ° C / 360 ° F	Da	<ul style="list-style-type: none"> <li>Pește întreg în jur de 200 - 300 g / 7 - 11 oz</li> </ul>
	Coaste	400 g / 14 oz	15	180 ° C / 360 ° F	Da	

## CURĂȚARE

Curățați produsul după fiecare utilizare. Scoateți uleiul și grăsimea de pe fundul tigaii după fiecare utilizare.

Avertisment:

- Lăsați tigaia și interiorul aparatului să se răcească complet înainte de a începe curățarea.
  - Nu scufundați niciodată carcasa friteuzei în apă sau orice alt lichid și nu o puneți sub apă curentă.
  - Interiorul tigaii este acoperit cu un strat vopsit antiaderent. Nu folosiți ustensile metalice de bucătărie sau materiale de curățare abrazive pentru a face curățarea, deoarece acest lucru va deteriora stratul vopsit antiaderent.
- Apăsăți butonul de pornire/oprire pentru a opri aparatul, scoateți ștecherul din priză de perete și lăsați aparatul să se răcească timp de 30 de minute înainte de a începe curățarea.
  - Scoateți uleiul și grăsimea de pe fundul tigaii.
  - Curățați tigaia sau fundul tigaii cu apă fierbinte, detergent și burete neabraziv. Adăugați apă fierbinte în tigaie împreună cu puțin detergent și lăsați-l să se înmoaie timp de 10 minute.
  - Curățați carcasa friteuzei cu anunțamp cârpă cu câteva picături de detergent și apoi uscați. Nu utilizați solvenți sau produse cu pH acid sau bazic, cum ar fi înălbitorul sau produse abrazive, pentru curățarea aparatului.

5. Curățați interiorul produsului cu apă fierbinte și burete neabraziv. Folosiți peria de curățare pentru a curăța componentele de încălzire, îndepărtați orice reziduuri de alimente rămase.
6. Uscați toate piesele înainte de asamblare și depozitare.

## DEPOZITARE

1. Deconectați aparatul și lăsați-l să se răcească.
2. Asigurați-vă că toate piesele sunt curate și uscate înainte de a le depozita.

## ELIMINARE ECOLOGICĂ



Acest simbol înseamnă că acest produs nu trebuie aruncat împreună cu deșeurile menajere normale (2012/19/UE). Produsele marcate cu acest simbol trebuie colectate și reciclate separat în punctele de colectare desemnate.

Prezența componentelor periculoase în echipament poate fi potențial dăunătoare mediului, de exemplu poate provoca contaminare și, prin urmare, prezintă un risc pentru sănătatea umană.

Sortarea corectă a deșeurilor în gospodăria joacă un rol major în procesul de reciclare a deșeurilor de echipamente electronice. Respectarea regulilor de colectare separată asigură un nivel suficient de protecție a sănătății umane și a mediului.

## DEFECȚIUNI ȘI METODA DE TRATARE

Problemă	Cauză posibilă	Soluție
Friteuza nu pornește.	Aparatul nu este conectat la priză.	Verificați dacă ștecherul este introdus corect în priză de perete.
Din aparat iese fum alb.	Gătiți ingrediente cu un conținut ridicat de ulei.	Turnați cu grijă orice exces de ulei sau grăsime din tigaie și apoi continuați să gătiți.
	Tigaia conține încă reziduuri grase de la utilizarea anterioară.	Fumul alb este cauzat de reziduurile grase care se încălzesc în tigaie. Curățați întotdeauna bine tigaia după fiecare utilizare.
Cartofii mei prăjiți proaspeți nu sunt prăjiți uniform.	Nu ați folosit tipul potrivit de cartofi.	Pentru a obține cele mai bune rezultate, folosiți cartofi proaspeți făinoși. Alegeți cartofi al căror ambalaj menționează că sunt potriviți pentru prăjire.
	Nu ați înmuiat corect cartofii prăjiți proaspeți înainte de prăjire.	Înmuiiați cartofii prăjiți proaspeți într-un castron timp de 30 de minute (Min), apoi îndepărtați-i și uscați-i pe o hârtie de bucătărie.
	Ai adăugat prea multe ingrediente în tigaie.	Urmați cantitatea maximă de ingrediente așa cum este prezentată în "Tabel de gătit presetat".
	Anumite tipuri de ingrediente trebuie agitate, întoarse sau amestecate pe tot parcursul timpului de gătit.	Agitați, întoarceți sau amestecați ingredientele de câteva ori între ele.
Cartofii mei prăjiți proaspeți nu sunt crocanți.	Crocantul cartofilor prăjiți depinde de cantitatea de ulei și apă din cartofii prăjiți.	Asigurați-vă că cartofii prăjiți sunt scursi în mod corect.
		Tăiați cartofii prăjiți proaspeți puțin mai subțiri pentru a-i face mai crocanți.
		Adăugați puțin mai mult ulei pentru a le face mai crocante.

Tigaia nu poate fi glisată corect înapoi în aparat.	Sunt prea multe ingrediente în tigaie.	Nu lăsați cantitatea de ingrediente din tigaie să depășească linia maximă a indicatorului.
	Placa de sprijin / grătarul nu este așezat corect în tigaie.	Împingeți placa de sprijin / grătarul în jos în tigaie până când auziți un clic.

## GARANȚIE

- Producătorul oferă garanție în conformitate cu legislația țării de reședință a clientului, cu minim 1 an, începând cu data la care aparatul este vândut utilizatorului final.
- Garanția acoperă numai defectele de material sau de manoperă.
- Când faceți o reclamație în garanție, trebuie depusă factura de achiziție originală (cu data achiziției).
- Garanția nu se va aplica în cazurile de:
  - Uzură normală.
  - Utilizare incorectă, de exemplu supraîncărcarea aparatului, utilizarea accesoriilor neaprobate
  - Utilizarea forței, daune cauzate de influențe externe.
  - Daune cauzate de nerespectarea manualului de utilizare sau nerespectarea instrucțiunilor de instalare.
  - Aparat demontat parțial sau complet.

## DECLARAȚIE DE CONFORMITATE



Acest aparat a fost proiectat, construit și distribuit în conformitate cu cerințele de siguranță ale directivelor CE: Directiva RoHS 2 2011/65/UE, Produse legate de energie în proiectare ecologică (ERP) 2009/125/CE, Directiva privind compatibilitatea electromagnetică (EMC) 2014/30/UE, LVD Low Voltage Directiva 2014/35/UE și modificările ulterioare. Acest aparat este în conformitate cu cerințele legale relevante ale Uniunii Europene. Declarația de conformitate a produsului este disponibilă online la [www.arovo.com/manuals](http://www.arovo.com/manuals).

În conformitate cu politica noastră de îmbunătățire continuă a produselor, ne rezervăm dreptul de a face modificări tehnice și optice fără notificare prealabilă. Versiunea curentă a acestui manual de utilizare poate fi găsită online la [www.arovo.com/manuals](http://www.arovo.com/manuals).



### POMEMBNI VARNOSTNI UKREPI

Pred uporabo naprave natančno preberite vsa navodila in shranite ta navodila za nadaljnjo uporabo. Če se izdelek prenese ali preproda, mu mora biti priložen ta priročnik, saj se šteje za sestavni del izdelka.

Pri uporabi električnih naprav je treba vedno upoštevati osnovne varnostne ukrepe. Te vključujejo, vendar niso omejene na:

#### Splošna varnost

- Natančno preberite vsa navodila. Neupoštevanje teh previdnostnih ukrepov lahko povzroči poškodbe ali poškodbe.
- To napravo uporabljajte samo za predvidene gospodinjske namene in v skladu z navodili v tem priročniku.
- Ta naprava ni namenjena za komercialno uporabo.
- Napravo uporabljajte na stabilni, ravni in toplotno odporni površini. Ne uporabljajte v bližini umivalnikov, v vlažnih območjih ali na prostem.
- Naprave ne postavljajte ob steno ali druge predmete. Ohranite najmanjšo razdaljo 10 cm na vseh straneh in na vrhu, da omogočite pravilen pretok zraka.
- Med delovanjem nikoli ne postavljajte predmetov na napravo, saj lahko to blokira pretok zraka in zmanjša zmogljivost.
- Električna varnost
- Pred priključitvijo naprave se prepričajte, da se napetost, navedena na nalepki, ujema z lokalnim omrežjemtage.
- Napravo priključite samo na pravilno ozemljeno vtičnico.
- Ne uporabljajte vtičnic ali podaljškov.
- Napravo vedno izključite, ko je ne uporabljate, pred čiščenjem in pred sestavljanjem ali razstavljanjem delov.
- Naprave ne uporabljajte, če so vtič, napajalni kabel ali ohišje poškodovani.
- Napajalnega kabla ne silite, obračajte ali ne vlecite. Ne uporabljajte kabla za dvigovanje ali prenašanje naprave.
- Napajalni kabel ne smete biti oddaljeni od vročih površin in ostrih robov ter ne sme viseti čez rob mize ali pulta.
- Če je napajalni kabel poškodovan, ga mora zamenjati proizvajalec, pooblaščen servisni center ali podobno usposobljena oseba, da se izognete nevarnostim.
- Naprave, vtiča ali napajalnega kabla ne potaplajte v vodo ali katero koli drugo tekočino. Naprave ne uporabljajte z mokrimi rokami.
- Nobena tekočina ne sme teči na vtič ali priključek.

#### Varnost uporabe

- To napravo lahko uporabljajo otroci, stari 8 let in več, ter osebe z zmanjšanimi fizičnimi, senzoričnimi ali duševnimi sposobnostmi ali pomanjkanjem izkušenj in znanja, pod pogojem, da so pod nadzorom ali navodili glede varne uporabe in razumejo nevarnosti.
- Otroci, mlajši od 8 let, ne smejo biti v bližini naprave ali njenega napajalnega kabla. Naprave ne smejo uporabljati ali čistiti otroci, razen če so pod nadzorom.
- Otroci se ne smejo igrati z napravo. Hranite ga in njegovo vrvico izven dosega otrok.
- Med delovanjem naprave ne puščajte brez nadzora. Napravo je treba med uporabo ves čas nadzorovati.
- Med delovanjem se lahko iz izhoda zraka oddaja visokotemperaturna para. Roke in obraz držite stran od odprtine za paro in izhod. Bodite previdni pri ravnanju z napravo takoj po uporabi.
- Med uporabo naprave ne pokrivajte odprtini za dovod ali odvod zraka.
- V cvrtnik nikoli ne nalijte olja ali drugih vnetljivih tekočin. To lahko povzroči nevarnost požara.
- Ne dotikajte se vročih površin v napravi med delovanjem ali takoj po uporabi. Kjer je to primerno, uporabite ročaje ali gumbе.
- Če naprava začne oddajati dim, jo takoj izklopite. Pustite, da se ohladi, preden ga premaknete ali premaknete.
- Naprave ne uporabljajte z zunanjim časovnikom ali sistemom daljinskega upravljanja.

### Vzdrževanje in servisiranje

- V notranjosti ni delov, ki bi jih lahko servisiral uporabnik. Naprave ne poskušajte sami popravljati ali spreminjati. To lahko razveljavi garancijo in predstavlja varnostno tveganje.
- Popravila lahko opravi samo proizvajalec, pooblaščen servisni center ali podobno usposobljen tehnik.
- Za čiščenje ohišja aparata ne namočite v vodo in ga ne postavljajte pod tekočo vodo. Obrišite samo z vlažno krpo. Izogibajte se vstopu vode v ohišje, ki vsebuje električne in grelne elemente.



**Opozorilo:** Med uporabo se ne dotikajte površine. Temperatura dostopne površine je lahko visoka, ko naprava deluje.

### Previdnost

Naprava je namenjena za domačo in podobno uporabo. Izdelek ni namenjen komercialni uporabi.

### RAZLAGA SIMBOLOV

	Preberite navodila za uporabo.		Embalažo je mogoče ponovno uporabiti ali reciklirati. Prosimo, da pravilno zavržete embalažni material, ki ni več potreben.
	Embalažo je mogoče ponovno uporabiti ali reciklirati. Prosimo, da pravilno zavržete embalažni material, ki ni več potreben.		Ta izdelek je varen za uporabo v stiku z živili.
	Če pri razpakiranju izdelka opazite poškodbe pri prevozu, se nemudoma obrnite na prodajalca.		Embalažo je mogoče ponovno uporabiti ali reciklirati. Prosimo, da pravilno zavržete embalažni material, ki ni več potreben.
	Ta naprava je opremljena z vtičem CEE 7/7 (tip F) in je primerna za uporabo z naslednjimi vtičnicami: CEE 7/3 in CEE 7/5.		Izjava o skladnosti. Izdelki, označeni s tem simbolom, so skladni z Evropskim gospodarskim prostorom (EGP). Izjavo EU o skladnosti lahko zahtevate od proizvajalca.

## SPLOŠNE ZNAČILNOSTI

1. Dovod zraka
2. Prikaz
  - A. Prednastavljeni indikatorji
  - B. Zaslon
  - C. Gumb za zvišanje temperature
  - D. Gumb za znižanje temperature
  - E. Gumb menija
  - F. Gumb za vklop/izklop
  - G. Gumb za zmanjšanje časa
  - H. Gumb za iztekanje časa
  - I. Indikator ventilatorja
3. Ročica
4. Ponev - 4,5 l
5. Stanovanje
6. Izhod zraka
7. Podporna plošča

### Vključeno v škatlo:

- 1 x ohišje
- 1 x ponev - 4,5L
- 1 x podporna plošča
- 1 x uporabniški priročnik

## TEHNIČNI PODATKI

- Napajanje: 220-240V - 50/60Hz
- Vhodna moč: 1400W
- Dimenzije izdelka: 36,7 x 27,4 x 31,3 cm
- Teža izdelka: 5Kg
- Prostornina: 4,5L

## PRED PRVO UPORABO

- Prepričajte se, da je bila vsa embalaža izdelka odstranjena. Odstranite lepilo in nalepke na izdelku.
- Pred prvo uporabo izdelka temeljito očistite ponev z vročo vodo, detergentom in neabrazivno gobico. Opomba: pomivalni stroj lahko uporabite za pranje teh komponent.
- Notranjost in zunanost izdelka očistite z mokro krpo.

## PRIPRAVA NA UPORABO

- Izdelek položite na površino, ki je izravnana, enakomerna in stabilna, izdelka ne postavljajte na površino, ki ni toplotno odporna.
- Ponev pravilno postavite v cvrtnik.
- Izvlecite žico iz žične kapsule na dnu izdelka. Kabel popolnoma odvijte, preden ga priključite.
- Previdnost:
  - V cvrtnik nikoli ne nalijte olja ali druge tekočine.
  - Nikoli ne postavljajte stvari na vrh izdelka, saj boste tako preprečili pretok zraka in zmanjšali učinek ogrevanja vročega zraka.

## UPORABA NAPRAVE

1. Vstavite vtič v stensko vtičnico.
2. Ponev previdno odstranite iz cvrtnika tako, da potegnete ročaj.
3. Sestavine hrane dajte v ponev.
4. Ponev vrnite nazaj v cvrtnik.  
Previdnost:
  - Nikoli ne uporabljajte cvrtnika brez ponve.
  - Ne dotikajte se ponve med in nekaj časa po uporabi, ker postane zelo vroča.
  - Ponev držite samo za ročaj.
5. Če želite vklopiti cvrtnik, pritisnite gumb za vklop/izklop.

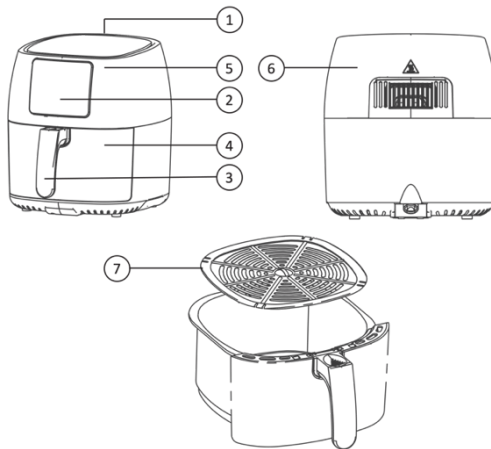
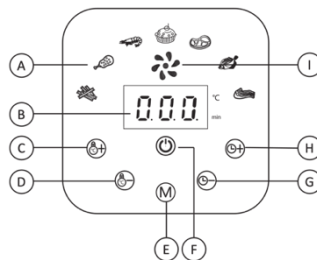



6. Pritisnite gumb za zvišanje ali znižanje temperature, da izberete želeno temperaturo.
7. Pritisnite gumb za navzgor ali navzdol s časom, da izberete potreben čas.
8. Pritisnite gumb za vklop/izklop, da začnete postopek kuhanja.  
Opomba:
  - Med kuhanjem se temperatura in čas prikazujeta izmenično
  - Če želite med kuhanjem spremeniti čas ali temperaturo kuhanja, kadar koli pritisnite ustrezen gumb navzgor ali navzdol.
  - Oglejte si "Tabelo za pripravo hrane" z osnovnimi nastavitvami kuhanja za različne vrste hrane.
  - Nekatere sestavine je treba stresati ali obračati skozi čas kuhanja (glejte "Tabela za pripravo hrane"). Za stresanje sestavin držite ročaj in izvlecite ponev, nato pa pretresite nad umivalnikom. Nato ponev potisnite nazaj v cvrtnik.
9. Ko zaslišite zvonec časovnika, je čas kuhanja potekel.
10. Izvlecite ponev in preverite, ali so sestavine pripravljene.  
Previdnost:
  - Po kuhanju s cvrtnikom lahko iz cvrtnika curi para.
  - Ponev je po kuhanju vroča. Vedno ga postavite na toplotno odporno površino.
11. Vsebino ponve izpraznite v skledo ali na krožnik.  
Opomba:
  - Ne prevračajte ponve, ker bo to povzročilo, da bo odvečno olje, zbrano na dnu ponve, uhajalo na sestavine hrane.
  - Če želite pridobiti velike ali krhke sestavine hrane, jih lahko s sponkami vzamete iz ponve.
12. Po končanem kuhanju ene serije živilskih sestavin lahko cvrtnik kadar koli uporabite za kuhanje druge serije živilskih sestavin.





## KUHANJE S PREDNASTAVITVAMI

1. Pritisnite gumb za vklop/izklop, da vklopite napravo.
2. Pritisnite gumb Menu, da izberete želeno prednastavitev kuhanja. Ikona prednastavljene nastavitve kuhanja bo utripala, ko jo izberete.
3. Pritisnite gumb za vklop/izklop, da zaženete želeno prednastavitev kuhanja.  
Opomba:
  - Manjše količine hrane bodo zahtevale manj časa kuhanja.
  - Pri pripravi večjih količin hrane (npr. krompirčka, kozice, krače itd.) sestavine v ponvi 2 do 3-krat pretresite, obračajte ali premešajte, da dosežete konsistenten rezultat.

## PREDNASTAVLJENA KUHALNA MIZA

V spodnji tabeli lahko najdete več informacij o prednastavitvah kuhanja.

	Prednastavljena vrsta kuhanja	Minimalna količina sestavin	Čas (min)	Temperatura	Ovržejo	Dodatne informacije
	Svež pomfrit	500 g / 18 oz	20	200 ° C / 400 ° F	Da	<ul style="list-style-type: none"> <li>• Uporabite mokast krompir.</li> <li>• Namočite 30 minut v vodi, posušite in dodajte 1/4 do 1 žlico olja.</li> <li>• Vmes pretresite, obrnite ali premešajte 4-krat.</li> </ul>
	Piščančje krače	800 g / 28 oz	25	180 ° C / 360 ° F	Da	<ul style="list-style-type: none"> <li>• Dodamo 1/2 žlice olja.</li> <li>• Vmes pretresite, obrnite ali premešajte.</li> </ul>

	Kozica	200 g / 7 oz	20	160 ° C / 320 ° F	Da	
	Torta	600 g / 21 oz	25	160 ° C / 320 ° F	Da	
	Goveji zrezek / kotleti	450 g / 16 oz	20	160 ° C / 320 ° F	Da	• Dodamo 1/2 žlice olja.
	Riba	250 g / 9 oz	20	180 ° C / 360 ° F	Da	• Cele ribe okoli 200 - 300 g / 7 - 11 oz
	Rebra	400 g / 14 oz	15	180 ° C / 360 ° F	Da	

## ČIŠČENJE

Izdelek očistite po vsaki uporabi. Po vsaki uporabi odstranite olje in maščobo z dna ponve.

Opozorilo:

- Pred začetkom čiščenja pustite, da se ponev in notranjost aparata popolnoma ohladi.
  - Ohišja cvrtnika nikoli ne potaplajte v vodo ali katero koli drugo tekočino ali ga ne postavljajte pod tekočo vodo.
  - Notranjost ponve je prekrita z nelepljivim pobarvanim plaščem. Za čiščenje ne uporabljajte kovinskih kuhinjskih izdelkov ali abrazivnega čistilnega materiala, saj bo to poškodovalo nelepljiv premaz.
1. Pritisnite gumb za vklop/izklop, da izklopite napravo, izvlecite vtič iz vtičnice in pustite, da se naprava ohladi 30 minut, preden začnete s čiščenjem.
  2. Odstranite olje in maščobo z dna ponve.
  3. Ponev ali dno ponve očistite z vročo vodo, detergentom in neabrazivno gobico. V ponev dodajte vročo vodo skupaj z nekaj detergenta in pustite, da se namaka 10 minut.
  4. Očistite ohišje cvrtnika z vlažno krpo z nekaj kapljicami detergenta in nato posušite. Za čiščenje naprave ne uporabljajte topil ali izdelkov s kislim ali bazičnim pH, kot so belila ali abrazivni izdelki.
  5. Notranjost izdelka očistite z vročo vodo in neabrazivno gobico. S čistilno krtačo očistite grelne komponente, odstranite vse preostale ostanke hrane.
  6. Pred montažo in skladiščenjem posušite vse dele.

## SKLADIŠČENJE

1. Odklopite napravo in pustite, da se ohladi.
2. Pred shranjevanjem se prepričajte, da so vsi deli čisti in suhi.

## OKOLJU PRIJAZNO ODSTRANJEVANJE



Ta simbol pomeni, da tega izdelka ne smete odlagati skupaj z običajnimi gospodinjskimi odpadki (2012/19/EU). Izdelke, označene s tem simbolom, je treba ločeno zbirati in reciklirati na določenih zbirnih mestih.

Prisotnost nevarnih sestavnih delov v opremi je lahko škodljiva za okolje, npr. povzroči kontaminacijo in posledično predstavlja tveganje za zdravje ljudi.

Pravilno sortiranje odpadkov v gospodinjstvih ima pomembno vlogo v procesu recikliranja odpadne elektronske opreme. Upoštevanje pravil ločenega zbiranja zagotavlja zadostno raven varovanja zdravega ljudi in okolja.

## OKVARA IN METODA ZDRAVLJENJA

Problem	Možen vzrok	Rešitev
Cvrtnik se ne vklopi.	Naprava ni priključena.	Preverite, ali je vtič pravilno vstavljen v stensko vtičnico.
Iz naprave prihaja bel dim.	Kuhate sestavine z visoko vsebnostjo olja.	Previdno izlijte odvečno olje ali maščobo iz ponve in nato nadaljujte s kuhanjem.
	Ponev še vedno vsebuje mastne ostanke prejšnje uporabe.	Beli dim povzročajo mastni ostanki, ki se segrevajo v ponvi. Po vsaki uporabi posodo vedno temeljito očistite.
Moj svež krompirček ni enakomerno ocvrt.	Niste uporabili prave vrste krompirja.	Da bi dosegli najboljše rezultate, uporabite svež mokast krompir. Izberite krompir, katerega embalaža navaja, da je primerna za cvrtje.
	Pred cvrtjem svežega pomfrita niste pravilno namočili.	Svež krompirček namočite v skledi 30 minut (min), nato ga odstranite in posušite na kuhinjskem papirju.
	V ponev ste dodali preveč sestavin.	Upoštevajte največjo količino sestavin, kot je opisano v "Vnaprej nastavljeni tabeli kuhanja".
	Nekatere vrste sestavin je treba ves čas kuhanja stresati, obračati ali mešati.	Vmes nekajkrat pretresite, obrnite ali premešajte sestavine.
Moj svež krompirček ni hrustljiv.	Hrustljivost pomfrita je odvisna od količine olja in vode v pomfritu.	Prepričajte se, da so pomfriti pravilno odcedeni.
		Svež krompirček narežite nekoliko tanjši, da bo bolj hrustljiv.
		Dodajte še malo olja, da bodo bolj hrustljavi.
Ponev ni mogoče pravilno potisniti nazaj v napravo.	V ponvi je preveč sestavin.	Ne dovolite, da količina sestavin v ponvi preseže največjo indikatorsko črto.
	Podporna plošča / žar ni pravilno nameščen v ponvi.	Potisnite podporno ploščo / žar navzdol v ponev, dokler ne zaslišite klika.

## GARANCIJA

- Proizvajalec zagotavlja garancijo v skladu z zakonodajo države stalnega prebivališča kupca, najmanj 1 leto, od datuma, ko je naprava prodana končnemu uporabniku.
- Garancija zajema samo napake v materialu ali izdelavi.
- Pri vložitvi zahtevka v okviru garancije je treba predložiti originalni račun za nakup (z datumom nakupa).
- Garancija ne velja v primerih:
  - Običajna obraba.
  - Nepravilna uporaba, npr. preobremenitev naprave, uporaba neodobrene dodatne opreme
  - Uporaba sile, poškodbe, ki jih povzročajo zunanji vplivi.
  - Škoda, ki nastane zaradi neupoštevanja navodil za uporabo ali neupoštevanja navodil za namestitev.
  - Delno ali popolnoma razstavljene naprave.

## IZJAVA O SKLADNOSTI



Ta naprava je bila zasnovana, izdelana in distribuirana v skladu z varnostnimi zahtevami direktiv ES: Direktiva RoHS 2 2011/65/EU, Izdelki za okoljsko primerno zasnovano energije (ERP) 2009/125/ES, Direktiva o elektromagnetni združljivosti (EMC) 2014/30/EU, Direktiva o nizki napetosti LVD 2014/35/EU in naslednje spremembe. Ta naprava je v skladu z ustreznimi zakonskimi zahtevami Evropske unije. Izjava o skladnosti izdelka je na voljo na spletu na [www.arovo.com/manuals](http://www.arovo.com/manuals).

V skladu z našo politiko nenehnega izboljševanja izdelkov si pridržujemo pravico do tehničnih in optičnih sprememb brez predhodnega obvestila. Trenutno različico tega uporabniškega priročnika lahko najdete na spletu na [www.arovo.com/manuals](http://www.arovo.com/manuals).



## SK – FRITÉZA 4,5 L

### DŮLEŽITÉ BEZPEČNOSTNÉ UPOZORNENIA

Pred použitím spotrebiča si pozorne prečítajte všetky pokyny a uschovajte si tento návod pre budúce použitie. Ak sa výrobok prepravuje alebo ďalej predáva, musí ho sprevádzať tento návod, pretože sa považuje za neoddeliteľnú súčasť produktu.

Pri používaní elektrických spotrebičov by ste mali vždy dodržiavať základné bezpečnostné opatrenia. Patria medzi ne okrem iného:

#### Všeobecná bezpečnosť

- Pozorne si prečítajte všetky pokyny. Nedodržanie týchto opatrení môže mať za následok zranenie alebo poškodenie.
- Tento spotrebič používajte iba na určený účel v domácnosti a v súlade s pokynmi v tomto návode.
- Tento spotrebič nie je určený na komerčné použitie.
- Spotrebič používajte na stabilnom, rovnom a tepelne odolnom povrchu. Nepracujte v blízkosti umývadiel, vo vlhkých oblastiach alebo vonku.
- Neumiestňujte spotrebič k stene alebo iným predmetom. Udržujte minimálnu vzdialenosť 10 cm na všetkých stranách a zhora, aby ste umožnili správne prúdenie vzduchu.
- Počas prevádzky nikdy neumiestňujte predmety na spotrebič, pretože to môže blokovat' prúdenie vzduchu a znižovať výkon.
- Elektrická bezpečnosť
- Uistite sa, že objtage uvedené na typovom štítku sa zhoduje s miestnym sieťovým objtage pred pripojením spotrebiča.
- Spotrebič pripájajte iba do riadne uzemnenej zásuvky.
- Nepoužívajte zástrčkové adaptéry ani predlžovacie káble.
- Spotrebič vždy odpojte, keď ho nepoužívate, pred čistením a pred montážou alebo demontážou dielov.
- Spotrebič nepoužívajte, ak je poškodená zástrčka, napájací kábel alebo kryt.
- Napájací kábel netlačte násilím, neskrúcajte ani neťahajte. Kábel nepoužívajte na zdvíhanie alebo prenášanie spotrebiča.
- Napájací kábel by mal byť mimo horúcich povrchov a ostrých hrán a nesmie visieť cez okraj stola alebo pultu.
- Ak je napájací kábel poškodený, musí ho vymeniť výrobca, autorizované servisné stredisko alebo podobne kvalifikovaná osoba, aby sa predišlo nebezpečenstvu.
- Neponárajte spotrebič, zástrčku ani napájací kábel do vody alebo inej tekutiny. Neobsluhujte spotrebič mokrymi rukami.
- Na zástrčku alebo prípojku by nemala vytiecť žiadna tekutina.

#### Bezpečnosť používania

- Tento spotrebič môžu používať deti vo veku 8 rokov a staršie a osoby so zníženými fyzickými, zmyslovými alebo duševnými schopnosťami alebo s nedostatkom skúseností a znalostí za predpokladu, že sú pod dohľadom alebo sú poučené o bezpečnom používaní a rozumejú súvisiacim rizikám.
- Deti mladšie ako 8 rokov by nemali byť v blízkosti spotrebiča alebo jeho napájacieho kábla. Spotrebič by nemali používať ani čistiť deti bez dozoru.
- Deti sa so spotrebičom nesmú hrať. Uchovávajte ho a jeho kábel mimo dosahu detí.
- Nenechávajte spotrebič počas prevádzky bez dozoru. Spotrebič musí byť počas používania neustále monitorovaný.
- Počas prevádzky môže z výstupu vzduchu vychádzať vysokoteplotná para. Ruky a tvár držte mimo dosahu parného a výstupného otvoru. Pri manipulácii so spotrebičom ihneď po použití buďte opatrní.
- Počas používania spotrebiča nezakrývajte vstupné alebo výstupné otvory vzduchu.
- Do fritézy nikdy nelejte olej ani iné horľavé kvapaliny. Mohlo by to spôsobiť nebezpečenstvo požiaru.
- Nedotýkajte sa horúcich povrchov vo vnútri spotrebiča počas prevádzky alebo bezprostredne po použití. Ak je to možné, použite rukoväť alebo gombíky.
- Ak zo spotrebiča začne vychádzať dym, okamžite ho odpojte. Pred manipuláciou alebo premiestnením ho nechajte vychladnúť.

- Nprevádzkujte spotrebič s externým časovačom alebo systémom diaľkového ovládania.

#### Údržba a servis

- Vo vnútri nie sú žiadne diely, ktoré by mohol opraviť používateľ. Nepokúšajte sa spotrebič sami opravovať alebo upravovať. Môže to viesť k strate záruky a predstavovať bezpečnostné riziko.
- Opravy smie vykonávať iba výrobca, autorizované servisné stredisko alebo podobne kvalifikovaný technik.
- Pri čistení nenamáčajte kryt spotrebiča do vody ani ho neumiestňujte pod tečúcu vodu. Utierajte iba vlhkou handričkou. Zabráňte vniknutiu vody do krytu, ktorý obsahuje elektrické a vykurovacie telesá.



**Upozornenie:** Počas používania sa nedotýkajte povrchu. Teplota prístupného povrchu môže byť pri prevádzke spotrebiča vysoká.

#### Opatrnosť

Spotrebič je určený na domáce a podobné použitie. Výrobok nie je určený na komerčné použitie.

#### VYSVETLENIE SYMBOLOV

 <p>Prečítajte si návod na použitie.</p>	 <p>Obal je možné opätovne použiť alebo recyklovať. Zlikvidujte všetok obalový materiál, ktorý už nie je potrebný.</p>
 <p>Obal je možné opätovne použiť alebo recyklovať. Zlikvidujte všetok obalový materiál, ktorý už nie je potrebný.</p>	 <p>Tento výrobok je bezpečný na použitie v kontakte s potravinami.</p>
 <p>Ak pri vybalovaní produktu spozorujete akékoľvek poškodenie pri preprave, bezodkladne kontaktujte predajcu.</p>	 <p>Obal je možné opätovne použiť alebo recyklovať. Zlikvidujte všetok obalový materiál, ktorý už nie je potrebný.</p>
 <p>Tento spotrebič je vybavený zástrčkou CEE 7/7 (typ F) a je vhodný na použitie s nasledujúcimi zásuvkami: CEE 7/3 a CEE 7/5.</p>	 <p>Vyhlásenie o zhode. Výrobky označené týmto symbolom sú v súlade s Európskym hospodárskym priestorom (EHP). Vyhlásenie o zhode EÚ si môžete vyžiadať od výrobcu.</p>

## VŠEOBECNÉ VLASTNOSTI

1. Prívod vzduchu
2. Displej
  - A. Prednastavené indikátory
  - B. Obrazovka
  - C. Tlačidlo zvýšenia teploty
  - D. Tlačidlo zníženia teploty
  - E. Tlačidlo ponuky
  - F. Tlačidlo zapnutia/vypnutia
  - G. Tlačidlo zníženia času
  - H. Tlačidlo uplynutia času
  - I. Indikátor ventilátora
3. Držadlo
4. Panvica - 4,5 l
5. Bývanie
6. Výstup vzduchu
7. Nosná doska

Súčasťou balenia:

- 1 x kryt
- 1 x panvica - 4,5 l
- 1 x nosná doska
- 1 x Používateľská príručka

## TECHNICKÉ DÁTA

- Napájanie: 220-240V – 50/60Hz
- Vstupný výkon: 1400W
- Rozmery produktu: 36,7 x 27,4 x 31,3 cm
- Hmotnosť produktu: 5 kg
- Objem: 4,5L

## PRED PRVÝM POUŽITÍM

- Uistite sa, že bol odstránený všetok obal produktu. Odstráňte lepidlo a štítky na produkte.
- Pred prvým použitím produktu panvicu dôkladne očistite horúcou vodou, saponátom a neabrazívnou špongiou. Upozornenie: na umývanie týchto komponentov je možné použiť umývačku riadu.
- Vyčistite vnútornú a vonkajšiu stranu produktu vlhkou handričkou.

## PRÍPRAVA NA POUŽITIE

- Výrobok položte na vyrovnaný, rovný a stabilný povrch, neumiestňujte výrobok na povrch, ktorý nie je odolný voči teplu.
- Panvicu vložte do fritézy správne.
- Vytiahnite drôt z drôtenej kapsuly v spodnej časti produktu. Pred zapojením kábel úplne rozviňte.
- Opatrnosť:
  - Do fritézy nikdy nelejte olej ani inú tekutinu.
  - Nikdy nedávajte veci na výrobok, pretože to zabráni prúdeniu vzduchu a zníži účinok ohrevu horúcim vzduchom.

## POUŽÍVANIE SPOTREBIČA

1. Zasuňte zástrčku do elektrickej zásuvky.
2. Panvicu opatrne vyberte z fritézy potiahnutím rukoväte.
3. Vložte potravinové prísady do panvice.
4. Vložte panvicu späť do fritézy.  
Opatrnosť:
  - Nikdy nepoužívajte fritézu bez panvice.
  - Nedotýkajte sa panvice počas a nejaký čas po použití, pretože je veľmi horúca.
  - Panvicu držte iba za rukoväť.

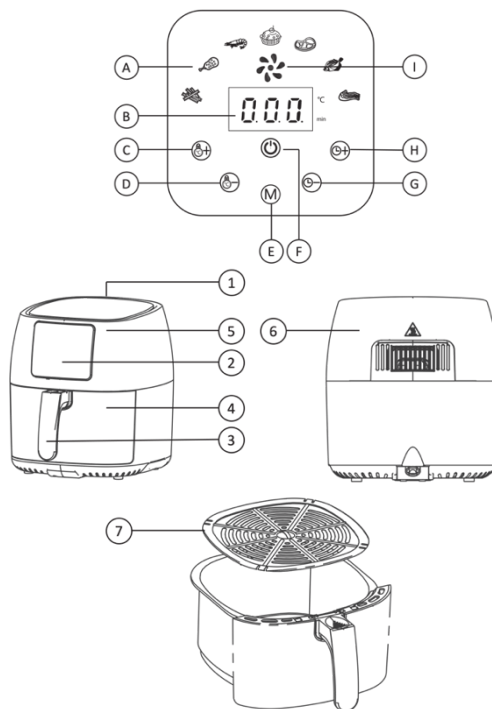

5. Ak chcete fritézu zapnúť, stlačte tlačidlo zapnutia/vypnutia.
6. Stlačením tlačidla zvýšenia alebo zníženia teploty vyberte požadovanú teplotu.
7. Stlačením tlačidla času nahor alebo nadol vyberte požadovaný čas.
8. Stlačením tlačidla zapnutia/vypnutia spustíte proces varenia.  
Nota:
  - Počas varenia sa teplota a čas zobrazujú striedavo.
  - Ak chcete počas varenia zmeniť čas alebo teplotu varenia, kedykoľvek stlačte príslušné tlačidlo hore alebo dole.
  - Pozrite si "Tabuľku prípravy jedla" so základnými nastaveniami varenia pre rôzne druhy jedál.
  - Niektoré ingrediencie vyžadujú pretrepanie alebo otáčanie počas času varenia (pozri "Tabuľka prípravy jedla"). Ak chcete ingrediencie pretrepať, uchopte rukoväť a vytiahnite panvicu a potom pretrepte nad umývadlom. Potom panvicu zasuňte späť do fritézy.
9. Keď budete počuť zvonček časovača, čas varenia uplynul.
10. Vytiahnite panvicu a skontrolujte, či sú ingrediencie pripravené.  
Opatrnosť:
  - Po varení s fritézou môže z fritézy vytekať para.
  - Panvica je po procese varenia horúca. Vždy ho umiestnite na tepelne odolný povrch.
11. Vyprázdňte obsah panvice do misky alebo na tanier.  
Nota:
  - Panvicu neprevracajte, pretože by to spôsobilo, že prebytočný olej nahromadený na dne panvice vytečie na potravinové prísady.
  - Ak chcete získať veľké alebo krehké potravinové prísady, môžete ich vybrať z panvice pomocou svoriek.
12. Po dokončení varenia jednej dávky potravinových prísad je možné fritézu kedykoľvek použiť na varenie ďalšej dávky potravinových prísad.







## VARENIE S PREDVOĽBAMI

1. Stlačením tlačidla zapnutia/vypnutia zapnite spotrebič.
2. Stlačením tlačidla Menu vyberte preferovanú predvoľbu varenia. Ikona predvoľby varenia bude po výbere blikať.
3. Stlačením tlačidla zapnutia/vypnutia spustíte preferovanú predvoľbu varenia.  
Nota:
  - Menšie množstvo jedla si bude vyžadovať kratší čas varenia.
  - Pri príprave väčšieho množstva jedla (napr. hranolky, krevety, paličky atď.) pretrepte, otočte alebo premiešajte ingrediencie na panvici 2 až 3 krát, aby ste dosiahli konzistentný výsledok.

## PREDNASTAVENÝ STŔL VARENIA

V nasledujúcej tabuľke nájdete viac informácií o predvoľbách varenia.

	Typ predvoľby varenia	Min-maximálne množstvo ingrediencií	Čas (min)	Teplota	Prevrátiť	Ďalšie informácie
	Čerstvé hranolky	500 g / 18 oz	20	200 °C / 400 °F	Áno	<ul style="list-style-type: none"> <li>• Použite múčne zemiaky.</li> <li>• Namočte 30 minút do vody, osušte a potom pridajte 1/4 až 1 PL oleja.</li> <li>• Medzitým pretrepte, otočte alebo premiešajte 4-krát.</li> </ul>

	Kuracie paličky	800 g / 28 oz	25	180 °C / 360 °F	Áno	<ul style="list-style-type: none"> <li>• Pridajte 1/2 PL oleja.</li> <li>• Medzitým pretrepte, otočte alebo premiešajte.</li> </ul>
	Kreveta	200 g / 7 oz	20	160 °C / 320 °F	Áno	
	Torta	600 g / 21 oz	25	160 °C / 320 °F	Áno	
	Hovädzí steak / kotlety	450 g / 16 oz	20	160 °C / 320 °F	Áno	<ul style="list-style-type: none"> <li>• Pridajte 1/2 PL oleja.</li> </ul>
	Ryba	250 g / 9 oz	20	180 °C / 360 °F	Áno	<ul style="list-style-type: none"> <li>• Celá ryba okolo 200 – 300 g / 7 – 11 oz</li> </ul>
	Rebrá	400 g / 14 oz	15	180 °C / 360 °F	Áno	

## ČISTENIE

Po každom použití výrobok vyčistite. Po každom použití odstráňte olej a tuk zo spodnej časti panvice.

Varovanie:

- Pred začatím čistenia nechajte panvicu a vnútro spotrebiča úplne vychladnúť.
  - Kryt fritézy nikdy neponárajte do vody alebo inej tekutiny ani ho nedávajte pod tečúcu vodu.
  - Vnútro panvice je celé pokryté neprilnavým lakovaným náterom. Na čistenie nepoužívajte kovový kuchynský riad ani abrazívny čistiaci materiál, pretože by to poškodilo neprilnavý lakovaný náter.
1. Stlačením tlačidla zapnutia/vypnutia spotrebič vypnete, vytiahnite zástrčku zo zásuvky a pred začatím čistenia nechajte spotrebič 30 minút vychladnúť.
  2. Odstráňte olej a tuk zo spodnej časti panvice.
  3. Panvicu alebo dno panvice vyčistíte horúcou vodou, saponátom a neabrazívnou špongiou. Pridajte horúcu vodu na panvicu spolu s trochou saponátu a nechajte 10 minút máčať.
  4. Vyčistíte kryt fritézy reklamouamp handričkou s niekoľkými kvapkami saponátu a potom osušte. Na čistenie spotrebiča nepoužívajte rozpušťač ani výrobky s kyslým alebo zásaditým pH, ako sú bieliadla alebo abrazívne prostriedky.
  5. Vnútro výrobku vyčistíte horúcou vodou a neabrazívnou špongiou. Na čistenie vykurovacích komponentov použite čistiacu kefku, odstráňte všetky zvyšky jedla.
  6. Pred montážou a uskladnením vysušte všetky diely.

## SKLADOVANIE

1. Odpojte spotrebič a nechajte ho vychladnúť.
2. Pred uskladnením sa uistite, že sú všetky diely čisté a suché.

## EKOLOGICKÁ LIKVIDÁCIA



Tento symbol znamená, že tento výrobok sa nesmie likvidovať s bežným domovým odpadom (2012/19/EÚ). Výrobky označené týmto symbolom sa musia separovane zbierať a recyklovať na určených zberných miestach.

Prítomnosť nebezpečných komponentov v zariadení môže byť potenciálne škodlivá pre životné prostredie, napr. spôsobiť kontamináciu a v dôsledku toho predstavovať riziko pre ľudské zdravie.

Správne triedenie odpadu v domácnostiach zohráva hlavnú úlohu v procese recyklácie odpadu z elektronických zariadení. Dodržiavanie pravidiel triedeného zberu zabezpečuje dostatočnú úroveň ochrany ľudského zdravia a životného prostredia.

## PORUCHA A SPÔSOB LIEČBY

Problém	Možná príčina	Riešenie
Fritéza sa nezapne.	Spotrebič nie je zapojený do elektrickej siete.	Skontrolujte, či je zástrčka správne zasunutá do elektrickej zásuvky.
Zo spotrebiča vychádza biely dym.	Varíte ingrediencie s vysokým obsahom oleja.	Opatrne vylejte prebytočný olej alebo tuk z panvice a potom pokračujte vo varení.
	Panvica stále obsahuje mastné zvyšky z predchádzajúceho použitia.	Biely dym je spôsobený masťnými zvyškami, ktoré sa zahrievajú na panvici. Po každom použití panvicu vždy dôkladne vyčistite.
Moje čerstvé hranolky nie sú rovnomerne vyprážené.	Nepoužili ste správny typ zemiakov.	Na dosiahnutie najlepších výsledkov použite čerstvé múčne zemiaky. Vyberte si zemiaky, na ktorých obale je uvedené, že sú vhodné na vyprážanie.
	Čerstvé hranolky ste pred vyprážením poriadne nenamočili.	Čerstvé hranolky namočte na 30 minút (min) do misy, potom ich vyberte a osušte na kuchynskom papieri.
	Do panvice ste pridali príliš veľa prísad.	Dodržujte maximálne množstvo ingrediencií, ako je uvedené v "Prednastavenej tabuľke varenia".
	Niektoré druhy ingrediencií je potrebné počas varenia pretrepávať, otáčať alebo miešať.	Medzitým niekoľkokrát pretrepte, otočte alebo premiešajte ingrediencie.
Moje čerstvé hranolky nie sú chrumkavé.	Chrumkavosť hranoliek závisí od množstva oleja a vody v hranolčekom.	Uistite sa, že hranolky sú scedené správnym spôsobom.
		Čerstvé hranolky nakrájajte trochu tenšie, aby boli chrumkavejšie.
		Pridajte ešte trochu oleja, aby boli chrumkavejšie.
Panvicu nie je možné správne zasunúť späť do spotrebiča.	Na panvici je príliš veľa prísad.	Nedovoľte, aby množstvo ingrediencií na panvici prekročilo maximálnu indikačnú čiaru.
	Nosná doska / gril nie je správne umiestnený na panvici.	Zatlačte nosnú dosku / gril nadol na panvicu, kým nebudete počuť cvaknutie.

## ZÁRUKA

- Výrobca poskytuje záruku v súlade s legislatívou krajiny bydliska zákazníka, minimálne 1 rok od dňa predaja spotrebiča koncovému používateľovi.
- Záruka sa vzťahuje iba na chyby materiálu alebo spracovania.
- Pri reklamácii v rámci záruky je potrebné predložiť originál dokladu o kúpe (s dátumom nákupu).
- Záruka sa nevzťahuje na prípady:
  - Bežné opotrebovanie.
  - Nesprávne používanie, napr. preťaženie spotrebiča, použitie neschváleného príslušenstva
  - Použitie sily, poškodenie spôsobené vonkajšími vplyvmi.

- Poškodenie spôsobené nedodržaním návodu na použitie alebo nedodržaním pokynov na inštaláciu.
- Čiastočne alebo úplne demontované spotrebiče.

## VYHLÁSENIE O ZHODE



Tento spotrebič bol navrhnutý, skonštruovaný a distribuovaný v súlade s bezpečnostnými požiadavkami smerníc ES: Smernica RoHS 2 2011/65/EÚ, Ekodizajn energeticky významných výrobkov (ERP) 2009/125/ES, Smernica o elektromagnetickej kompatibilite (EMC) 2014/30/EÚ, LVD Low Voltage Smernica 2014/35/EÚ a nasledujúce zmeny. Tento spotrebič je v súlade s príslušnými právnymi požiadavkami Európskej únie. Vyhlásenie o zhode výrobku je k dispozícii online na adrese [www.arovo.com/manuals](http://www.arovo.com/manuals).

V súlade s našou politikou neustáleho zlepšovania produktov si vyhradzuje právo na technické a optické zmeny bez predchádzajúceho upozornenia. Aktuálnu verziu tejto používateľskej príručky nájdete online na adrese [www.arovo.com/manuals](http://www.arovo.com/manuals).









MasterChef  
THE TV SERIES

IMPORTED BY:  
AROVO  
Doblijn 26, 1046 BN Amsterdam, The Netherlands  
[www.arovo.com](http://www.arovo.com)

Made in China  
Item No: 3219379  
Batch No: 2025-10108



©2025 Shine TV Limited. MasterChef and the MasterChef logo are registered trademarks of Shine TV Limited and its affiliates. Licensed by Banijay Group. All Rights Reserved.